

# KOBELCO

SK210HLC-10E/SK210HNLC-10E

## SK210H<sub>LC</sub> SK210H<sub>NLC</sub>

■ Löffelvolumen:

0,7 - 0,93 m<sup>3</sup>

■ Motorleistung:

124 kW / 2.000 min<sup>-1</sup>

■ Betriebsgewicht:

22.100 - 24.000 kg



# HYBRID

**We Save You Fuel**  
Achieving a Low-Carbon Society



# Kraft trifft auf Effizienz

Im Jahr 2006 entwickelte KOBELCO den weltweit ersten vollhydraulischen Hybrid-Bagger in der Geschichte der Hydraulikbagger. Dieser Vorbote der vollhydraulischen Hybrid-Bagger war der SK80H. Anschließend erreichte dessen Nachfolger in der 20-Tonnen-Klasse, der SK200H-9, eine überwältigend gute Kraftstoffeffizienz und schuf dadurch das starke Bild der „kraftstoffeffizienten KOBELCO-Bagger“. Das neueste Modell, der SK210HLC-10E, ist nicht nur mit der von KOBELCO entwickelten und unterhaltenen Hybrid-Technologie ausgestattet, sondern verfügt auch zum ersten Mal in der Branche über eine Lithium-Ionen-Batterie mit großer Kapazität. Bei KOBELCO kennt man sich gut mit Hybridmaschinen aus und hat eine Technologie entwickelt, die eine kompakte, aber leistungsfähige Unterstützung ermöglicht, die Hybrid-Maschinen in Bezug auf die Kraftstoffeffizienz und Produktivität zu echten "Mischlingen" werden lässt. Darüber hinaus verfügt der SK210HLC-10E über neu entwickelte, besonders langlebige Baugruppen, um seinen Wert zu erhalten. Ein neues Niveau. Die Hybrid-Maschinen von KOBELCO übersteigen deutlich die Hybrid-Standards, die KOBELCO selbst etabliert hat.



**HYBRID**

**SK210H-11**

Höhere  
Kraftstoffeffizienz  
bedeutet  
mehr „Effizienz“

Bessere  
Produktivität  
bedeutet mehr  
„Kraft“



**JAPANESE QUALITY**

# Beginn der Ära der „echten Hybrid-Maschinen“



## Leistungsstarker Motor

### Mit Abgas-Nachbehandlungssystem und SCR\*<sup>1</sup>-System mit AdBlue/Harnstoff **NEU**

Die Abgasanlage der Maschine besitzt ein SCR-System mit AdBlue/Harnstoff, das die NOx<sup>2</sup>-Emissionen in unschädlichen Stickstoff und Wasser umwandelt. In Kombination mit einem Abgas-Nachbehandlungssystem, das Feinstaub aufnimmt und entsorgt, gibt der SK210HLC viel umweltfreundlichere Abgase ab.

Verringerung der NOx-Menge  
(im Vergleich zum herkömmlichen Modell)

Verringerung um etwa **88%**

\*<sup>1</sup> SCR: Selektive katalytische Reduktion

\*<sup>2</sup> NOx: Stickoxid



AdBlue/Harnstoff-Tank



## Verringerung des Kraftstoffverbrauchs und Minimierung der Abgas-Emissionen

### AGR-Kühler reduziert NOx

Abgekühlte Abgase aus dem AGR-Kühler werden im Einlass mit Frischluft gemischt. Die zurückgeführte Luft senkt die Verbrennungstemperatur, wodurch die Stickoxide verringert werden.

### VG-Turbo verringert Feinstaub

Der Turbolader mit variabler Geometrie passt den Lufteinlass an, um die Verbrennungseffizienz zu maximieren. Bei niedrigen Motordrehzahlen sind die Düsen geschlossen, die Turbo-Geschwindigkeit erhöht und die Luftzufuhr verstärkt. Dadurch wird der Kraftstoffverbrauch gesenkt.

### Common-Rail-Einspritzsystem verringert Feinstaub

Der höhere Einspritzdruck zerstäubt den Kraftstoff. Der brennbare Kraftstoff und die verbesserte Genauigkeit beim Einspritzzeitpunkt verbessern die Verbrennungseffizienz, was zusätzlich zur Verringerung des Kraftstoffverbrauchs beiträgt.

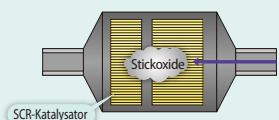

SCR-Katalysator

## Neues Hybridsystem **NEU**

Das original Hybrid-System von KOBELCO wurde weiterentwickelt. Der neue Elektro-Schwenkmotor bietet eine für eine Hybrid-Maschine einzigartige Bedienbarkeit. Darüber hinaus unterstützt der große Generator-Motor, der von einer großen Lithium-Ionen-Batterie gespeist wird, ständig den Motor, wodurch sich die Motorlast enorm verringert. Das neue Hybrid-System unterstützt effektiv die Kraftstoffeffizienz sowie die Kraft zum Schwenken, Graben und Fahren. So wird ein Arbeitspensum erreicht, das weit über das herkömmlicher Maschinen hinaus geht.

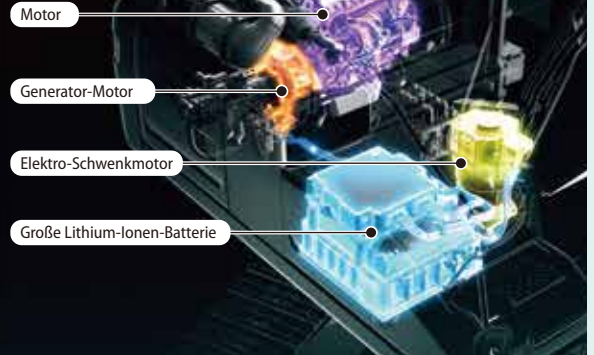

## Erstmals in der Branche kommt eine Lithium-Ionen-Batterie zum Einsatz **NEU**

Der Einsatz der Lithium-Ionen-Batterie mit hoher Kapazität reduziert die Batteriegröße und ist gleichzeitig ein Energie-Massenspeicher. Die Batterie unterstützt die Hybridmaschine kontinuierlich.

Erzeugter Strom um das **3,3**-fache höher

(im Vergleich zur Energie der Nickel-Metallhydrid-Batterien des SK80H-2)

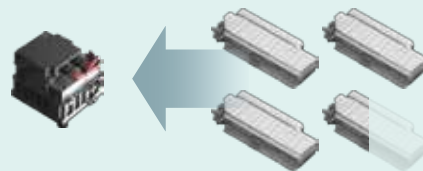

Lithium-Ionen-Batterie (SK210HLC-10E)

Nickelhydrid-Batterie (SK80H-2)

**17,6** mal längere Laufzeit

(im Vergleich zu den Kondensatoren im SK200H-9)

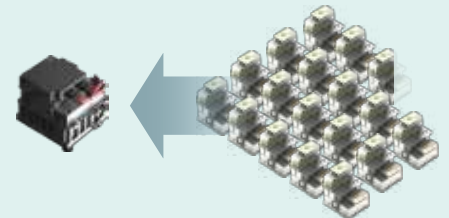

Lithium-Ionen-Batterie (SK210HLC-10E)

Kondensatoren (SK200H-9)

Unabhängiges elektrisches Schwenksystem für eine gute Bedienbarkeit im kombinierten Schwenk- und Anbaugerätebetrieb **NEU**

### Schwenkantrieb

Der Schwenkmotor wird ausschließlich mit dem Strom der Lithium-Ionen-Batterie versorgt.

### Schwenkbremse

Die Bremsenergie, die beim Abbremsen des Schwenkvorgangs frei wird, wird in elektrische Energie umgewandelt und anschließend in der Lithium-Ionen-Batterie gespeichert.



← Schwenkantrieb  
← Schwenkbremse

Während der Bagger gräbt oder fährt, verringert die Unterstützung durch den Generator-Motor die Motorlast enorm **NEU**

### Betrieb unter hoher Last

**Unterstützung des Dieselmotors mit zusätzlich bis zu 25 kW**

Die Leistung des Generator-Motors wurde auf 25 kW erhöht (entspricht der Leistungsabgabe des Motors in einem 5-Tonnen-Bagger). Mit dem in der Lithium-Ionen-Batterie gespeicherten Strom kann der Generator-Motor den Dieselmotor unterstützen. Dadurch wird der Kraftstoffverbrauch reduziert.

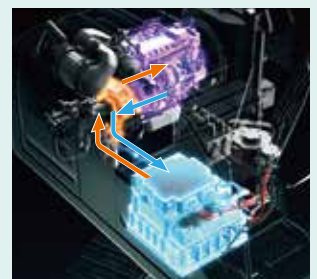

← Betrieb unter hoher Last  
← Betrieb unter geringer Last

### Betrieb unter geringer Last

Die Motorleistung wird genutzt, um Strom im Generator-Motor zu erzeugen. Dieser Strom wird anschließend in der Lithium-Ionen-Batterie gespeichert. Graben und Fahren erfolgt hydraulisch.

\* Die Gewährleistungszeit für die Batterie, den Schwenkantrieb, den Generatormotor und den Wechselrichter des Hybridsystems beträgt 5 Jahre oder 10.000 Stunden.

# Mehr Leistung und größere Effizienz

Die Kombination aus Hybridsystem und einem neuen Hydrauliksystem sorgt gleichzeitig für einen geringen Kraftstoffverbrauch und eine hohe Effizienz. Wir versprechen Ihnen eine Steigerung des Produktionsvolumens mit den modernsten Technologien.

## Überlegene Grableistung

Dieser Bagger bietet selbst bei niedrigstem Kraftstoffverbrauch eine dynamische Grabkraft und erreicht ein klassenführendes Arbeitsvolumen. Der H-Modus sorgt mit einer erhöhten Drehmomenteinstellung für eine um etwa 7 % größere Grableistung.

■ Grabmenge/Stunde  
(Im Vergleich zum H-Modus des SK210LC-9)



■ Max. Losbrechkraft

Normal: **143 kN**

Mit Power-Boost: **157 kN**

■ Max. Reißkraft

Normal: **102 kN**

Mit Power-Boost: **112 kN**

\* Werte gelten für HD-Stiel (2,94 m)



Höhere Kraftstoffeffizienz bedeutet mehr „Effizienz“

## Streben nach besserer Kraftstoffeffizienz

### Kraftstoffeffizienz

H-Modus, S-Modus und ECO-Modus sind kraftstoffeffiziente Betriebsarten, in denen der Kraftstoffverbrauch im Vergleich zum bisherigen Standardmodell reduziert wird.

■ Vergleich mit der herkömmlichen Standard-Maschine (SK210LC-9)

**H**-modus ..... Etwa **13,9%** Verbesserung

**S**-modus ..... Etwa **16,7%** Verbesserung

**E** ECO-modus ..... Etwa **12,1%** Verbesserung

\* Die Prozentangaben sind ungefähre Verbesserungswerte.



### AIS (Autom. Leerlauf-Stopp)

Wenn der Ein- / Ausstiegs-Hebel oben steht, wird der Motor automatisch gestoppt. So läuft die Maschine nicht verschwenderisch im Leerlauf, wodurch sowohl Kraftstoff eingespart als auch CO<sub>2</sub>-Emissionen vermieden werden.

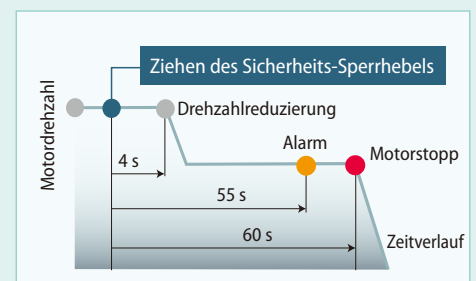



Zu den bedienerfreundlichen Eigenschaften gehören leicht zu erkennende und einfach zu bedienende Steuerelemente

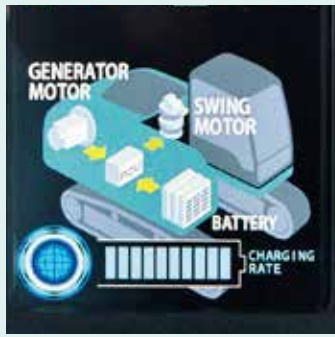

Überwachungsbildschirm der Stromversorgung



Wartung

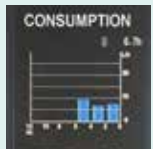

Kraftstoffverbrauch



Modus „Schere“



Modus „Hydraulikhammer“

Multi-Display in Farbe

Die brillanten Farben und Grafik-Displays sind auf dem LCD-Multi-Display in der Konsole leicht zu erkennen. Das Display zeigt den Verbrauch, Wartungsintervalle und vieles mehr an.



- 1 Analoge Anzeige für intuitives Ablesen des Kraftstoffstands und der Kühlwassertemperatur
- 2 Grüne Leuchtanzeige zeigt niedrigen Verbrauch während des Betriebs an
- 3 Feinstaub-Akkumulationsanzeige (links) / Harnstoff-Pegelanzeige (rechts)
- 4 Schaltet zwischen Überwachung der Stromversorgung, dem Kraftstoffverbrauch und dem Bild der Rückfahrkamera um
- 5 Grabmodus-Schalter
- 6 Monitoranzeige-Taste

Anbaugerätemodus-Schalter

Ein einfacher Tastendruck verändert den Hydraulikkreislauf und die Durchflussmenge, um sich einem Wechsel des Anbaugerätes anzupassen. Symbole zeigen dem Bediener die richtige Konfiguration auf einen Blick an.

Hydrauliksystem: Revolutionäre Technologie spart Kraftstoff

Stiel-Zwischenfluss-System **NEU**

Beim Absenken des Auslegers nutzt dieses System die Gewichtskraft des Auslegers, um Hydrauliköl in den Löffelstielzylinder zu drücken. Dadurch muss erheblich weniger Kraft von außerhalb des Systems aufgebracht werden.

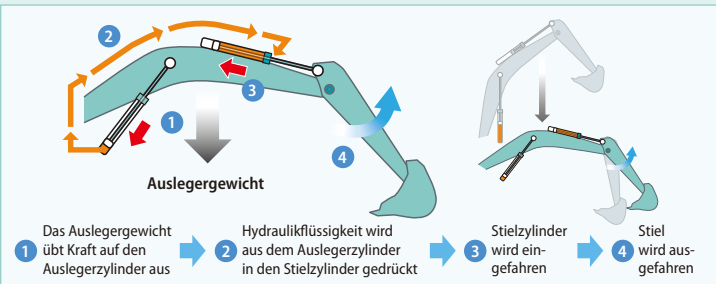

Hydrauliksystem für weniger Energieverlust

Wir haben alle Anstrengungen zur Verbesserung der Kraftstoffeffizienz unternommen, indem wir den Hydraulikdruck-Widerstand minimiert haben. Wir haben das Layout der Hydraulikleitungen verbessert, um die Verluste durch Reibungswiderstand zu begrenzen und den Ventilwiderstand zu verringern.

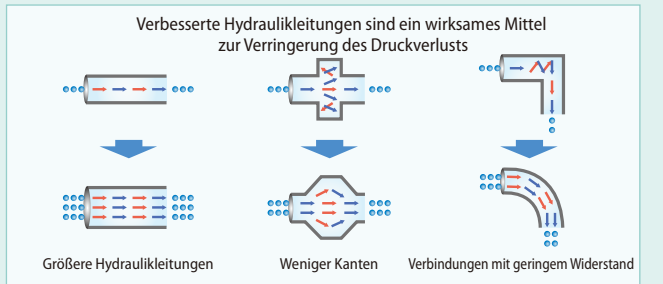



### Beruhigende Fernüberwachung

Das KOMEXS (Kobelco Bagger-Überwachungssystem) nutzt Satellitenkommunikation und Internet zur Datenübertragung und kann somit überall dort eingesetzt werden, wo andere Kommunikationsformen schwierig sind. Wenn ein Hydraulikbagger mit diesem System ausgerüstet ist, können Betriebsdaten der Maschine, z. B. Betriebsstunden, Standort, Kraftstoffverbrauch und Wartungsstatus fernüberwacht werden.

### Direkter Zugriff auf den Betriebsstatus

#### Standortdaten

Sie erhalten exakte Standortdaten auch von Baustellen, an denen die Kommunikation schwierig ist.

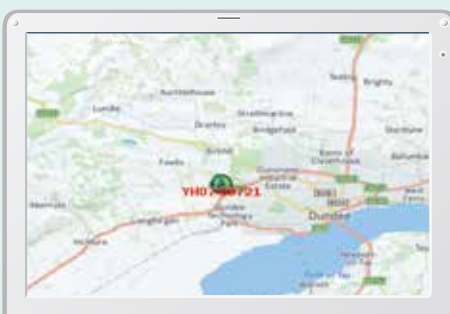

Letzter Standort

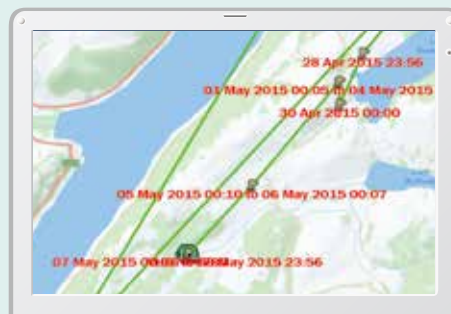

Standortaufzeichnungen

Type of Operation		Working Hrs	Ratio
Total Working Hrs		169 Hrs	100 %
Digging Hrs		72.2 Hrs	43 %
Traveling Hrs		18.3 Hrs	11 %
Idle Hrs		15.9 Hrs	9 %
Opt Att Hrs		62.5 Hrs	37 %
Crane Mode Hrs		0 Hrs	0 %

Arbeitsdaten



## Betriebsstunden

- Ein Vergleich der Betriebszeiten von Maschinen an mehreren Standorten zeigt, welche Standorte beschäftigter und profitabler sind.
- Die Betriebsstunden auf der Baustelle können für Laufzeit-Berechnungen bei Mietmaschinen usw. genau erfasst werden.

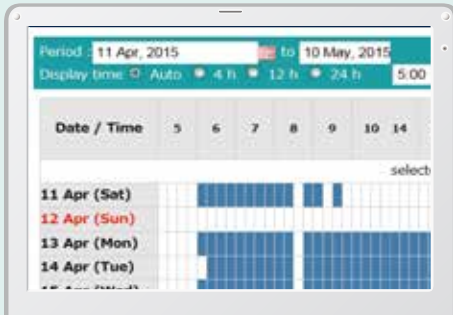

Tägliche Berichte

## Kraftstoffverbrauchsdaten

Daten über den Kraftstoffverbrauch und Zeiten im Leerlauf können verwendet werden, um Verbesserungen im Kraftstoffverbrauch anzuzeigen.

Work mode	Working Hrs	Total Fuel Consumption
H mode	2:06	24.5 L
S mode	0:00	0.0 L
E mode	169:19	1489.7 L
<b>TOTAL</b>	<b>171:25</b>	<b>1514.2 L</b>

Kraftstoffverbrauch

## Grafik über Arbeitsinhalte

Die Grafik zeigt die Aufteilung der Betriebsstunden auf die verschiedenen Betriebsarten wie Graben, Leerlauf, Fahren und optionale Betriebsarten.

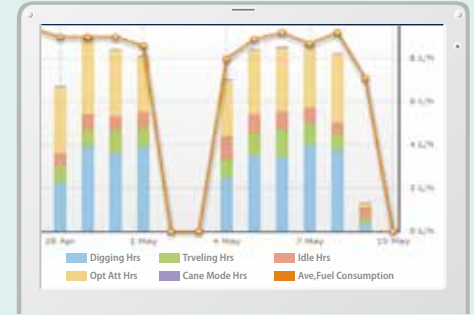

Arbeitsstatus

## Wartungsdaten und Warnmeldungen

### Wartungsdaten der Maschine

- Liefert den Wartungsstatus der einzelnen Maschinen, die an mehreren Baustellen eingesetzt werden.
- Die Wartungsdaten werden auch an das KOBELCO-Service-Personal weitergeleitet. So können regelmäßige Wartungsarbeiten effizienter geplant werden.

Model	Serial No.	Hour Meter	Engine Oil
SK135RSLC-3/SK140SRL	YH07-09221 0.38/0.35	734 Hr	434
SK135RSLC-3/SK140SRL	YH07-09289 0.38/0.35	73 Hr	429
SK210LC-9	YQ13-10454 0.8/0.7	960 Hr	58
SK210LC-9	YQ13-10481 0.8/0.7	549 Hr	498
SK75SR-	YT08-20374		

Wartung

### Warnungen

Dieses System warnt, sobald eine Störung erkannt wird und verhindert so Schäden, die zu Maschinenstillstand führen könnten.

### Die Daten der Warnung können per E-Mail übermittelt werden

Die Daten der Warnung oder Wartungsbenachrichtigungen können per E-Mail an einen Computer oder ein Handy übermittelt werden.



Alarmpmeldungen können auf einem Mobilgerät empfangen werden

### Tägliche / monatliche Berichte

Betriebsdaten, die auf einen Computer geladen werden, können leicht als tägliche und monatliche Berichte ausgegeben werden.

## Sicherheitssystem

### Motorstart-Alarm

Das System kann so eingestellt werden, dass ein Alarm ausgelöst wird, sobald die Maschine außerhalb der angegebenen Zeit betrieben wird.

Motorstart-Alarm außerhalb der vorgegebenen Arbeitszeit

### Gebiets-Alarm

Es kann ein Alarm ausgelöst werden, sobald die Maschine aus einem angegebenen Gebiet an einen anderen Ort verbracht wird.

Alarm bei Verlassen eines vorgegebenen Standortes



Bessere Produktivität bedeutet mehr „Kraft“

### Zuverlässigeres Filtersystem

Sauberer Kraftstoff und Hydraulikflüssigkeit ohne Verunreinigungen sind eine Voraussetzung für beständige Leistung. Die verbesserten Filtersysteme verringern das Risiko von mechanischen Problemen und erhöhen die Langlebigkeit und Haltbarkeit.

#### Kraftstofffilter

Der Vorfilter mit integriertem Wasserabscheider maximiert die Filterleistung.

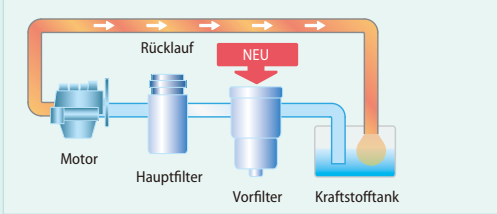

#### Hydraulikflüssigkeitsfilter

Unser branchenweit als bester anerkannter Ultrafeinfilter fängt selbst kleinste Teilchen auf. Die neue Hülle verhindert Kontaminierungen des Hydrauliköls beim Filterwechsel.



Langlebiges Hydrauliköl:  
**5.000** Stunden

Wechselzyklus:  
**1.000** Stunden

#### Lange Wartungsintervalle

Langlebiges Hydrauliköl reduziert Kosten und den Arbeitsaufwand.

#### Langlebiger Super-Feinfilter

Der Hochleistungs-Hydraulikölfilter enthält Glasfasern mit überlegener Reinigungsleistung und Langlebigkeit.

#### Doppelement-Luftfilter

Das großvolumige Filterelement verfügt über eine Doppelfilterstruktur, die den Motor auch in industriellen Umgebungen sauber hält.



#### Hydraulikflüssigkeitsfilter mit Verstopfungsensor

Drucksensoren am Ein- und Ausgang des Hydraulikflüssigkeitsfilters messen Druckunterschiede und ermitteln so den Grad der Verstopfung. Sobald die Druckdifferenz ein vorbestimmtes Maß übersteigt, erscheint eine Warnung auf dem Multifunktionsdisplay, damit alle Verunreinigungen vom Filter entfernt werden können, bevor sie in den Hydraulikflüssigkeitsbehälter gelangen.

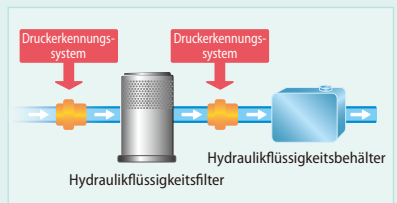

### Für den Einsatz in rauen Arbeitsumgebungen konzipiert

Die Arbeitsausrüstung wurde für ein größeres Arbeitsvolumen verstärkt. Durch die ausgezeichnete Haltbarkeit kann höheren Kräften und anspruchsvolleren Arbeitsbedingungen standgehalten werden.

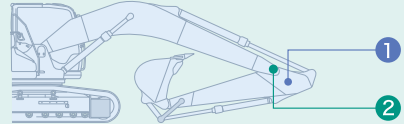

**1** Weitere Verstärkung des Stielfußes **NEU**  
HD: Die Stärke der Grundplatte wurde um das 1,3-fache erhöht (20 t).



**2** Geänderte Form der Bolzenaufnahme **NEU**  
Die Form der Bolzenaufnahme wurde verändert und verbessert, um die Belastung zu verteilen und bietet nun 2,6 mal mehr Festigkeit für Aufgaben wie beispielsweise das Graben an einer Wand.

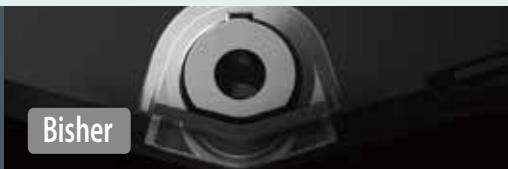

# Effiziente Wartung hält die Maschine in optimalem Betriebszustand



## Maschinen-Informationsanzeige

Beispiele für die Anzeige von Wartungsinformationen

- Zeigt nur die nötigen Wartungsdaten an, wenn sie erforderlich werden.
- Selbstdiagnose-Funktion für Frühwarnung und Anzeige von Fehlfunktionen im elektrischen System
- Mit der Service-Diagnose-Funktion kann der Status der Maschine leichter überprüft werden
- Aufnahmefunktion der bisherigen Ausfälle, einschließlich der unregelmäßigen und vorübergehenden Störungen

## Einfache Wartung an Ort und Stelle **NEU**

Im Motorraum ist ausreichend Platz, damit Mechaniker einfach Wartungsarbeiten ausführen können. Die einzelnen Stufen sind für einen leichteren Ein- und Ausstieg niedriger. Und der Mechaniker kann ohne Verrenkungen oder unnatürliche Körperhaltungen arbeiten. Auch die Haube lässt sich leichter und einfacher anheben und absenken.



Viel Platz für Wartungsarbeiten



Stufe / Handlauf



Harnstoff / AdBlue-Tank

Positioniert an der Öffnung der Stufe

## Wartungsarbeiten, tägliche Kontrollen usw. sind vom Boden aus möglich

Für viele tägliche Kontrollen und regelmäßige Wartungsaufgaben ist der einfache Zugang vom Boden aus möglich.



Links



Kraftstofffilter / Vorfilter



Rechts

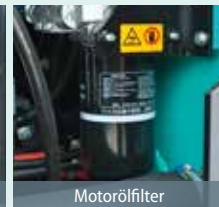

Motorölfilter



Doppelement-Luftfilter

Ausgelegt für einfachen Zugang zum Kühler und den Kühlsystem-Elementen.

- 1 Kraftstofffilter
- 2 Vorfilter
- 3 Motorölfilter

## Effizientere Wartung in der Kabine



Klimaanlagenfilter

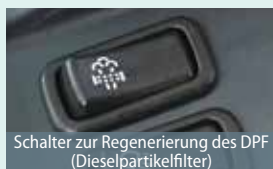

Schalter zur Regenerierung des DPF (Dieselpartikelfilter)

Interner und externer Klimaanlagenfilter können einfach und ohne Werkzeug zur Reinigung entnommen werden.

Wenn es der Monitor anzeigt, muss der Filter manuell mit einem Schalter regeneriert werden.

## Einfache Reinigung

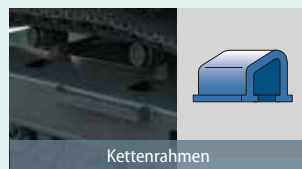

Kettenrahmen



Herausnehmbare, zweiteilige Bodenmatte mit Griffen zur einfachen Entnahme. Unter der Bodenmatte befindet sich ein Bodenablauf.

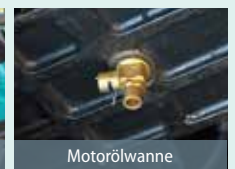

Motorölwanne

Motorölwanne mit Ablassventil.

Das spezielle Kettenrahmen-Design lässt sich leicht von Schlamm reinigen.

# Komfortable Kabine jetzt sicherer als je zuvor

Ein Arbeitsumfeld, das leiser und komfortabler ist.  
Eine Kabine, bei der der Fahrer im Mittelpunkt  
steht, ist der Schlüssel für mehr Sicherheit.



## Komfort

### Super-luftdichte Kabine



Durch die hohe Luftabdichtung bleibt der  
Staub draußen.

### Ruhiger Innenraum

Die hohe Luftabdichtung sorgt für einen  
ruhigen und komfortablen Innenraum der  
Kabine.

### Vibrationsarm

Die Fahrwerksfedern absorbieren kleine  
Vibrationen und die mit Silikonöl gefüllten  
Kabinenaufhängungen reduzieren starke  
Vibrationen. Der durch dieses System  
erreichte lange Federweg bietet  
ausgezeichneten Schutz vor Vibrationen.

Doppelter Federweg im Vergleich zu  
herkömmlicher Befestigung

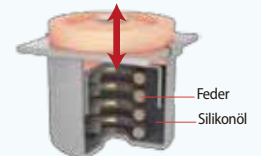

### Freiere Sicht für den Fahrer

Für eine breite, freie Sicht besteht das  
Frontfenster aus einer durchgängigen  
Scheibe ohne B-Säule auf der rechten  
Seite.

## Lüftungsauslässe der Klimaanlage hinter dem Sitz **NEU**



Die große Klimaanlage verfügt über Lüftungsauslässe an den hinteren Säulen, die für eine Belüftung von hinten sowie rechts und links neben dem Fahrersitz sorgen. Sie können so eingestellt werden, dass sie einen Kalt-/Warmluftstrom direkt zum Fahrer leiten, was für eine bequemere Arbeitsumgebung sorgt.

## Bequemerer Sitz für mehr Produktivität



## Große Kabine für einfachen Ein- und Ausstieg

Die vergrößerte Kabine bietet viel Platz für eine große Tür, mehr Kopffreiheit und reibungsloses Ein- und Aussteigen.

## Innenausstattungen für mehr Komfort und Bequemlichkeit



## Sicherheit

### ROPS-Kabine

Die ROPS (Überrollschutz)-konforme Kabine erfüllt die ISO-Normen (ISO-12117-2: 2008) und sorgt für mehr Sicherheit für den Fahrer, falls die Maschine umkippt.



## Größeres Sichtfeld für mehr Sicherheit



**Serienmäßige Kamera auf der rechten Seite**  
Außer der eingebauten Rückfahrkamera befindet sich für einfache Sicherheitsüberprüfungen rund um die Maschine eine Kamera auf der rechten Seite.

Der Blick nach hinten zeigt den Bereich direkt hinter der Kabine.



## Motor

Modell	J05EVA-KSDM
Typ	Direkteinspritzung, wassergekühlt, 4-Takt-Dieselmotor mit Turbolader, Ladeluftkühler
Anzahl der Zylinder	4
Bohrung und Hub	112 mm x 130 mm
Hubraum	5,123 l
Nennausgangsleistung	119 kW/2.000 min <sup>-1</sup> (ISO 9249)
	124 kW/2.000 min <sup>-1</sup> (ISO 14396)
Max. Drehmoment	640 N·m/1.600 min <sup>-1</sup> (ISO 9249)
	660 N·m/1.600 min <sup>-1</sup> (ISO 14396)



## Hybridsystem

Hauptstromversorgung	Typ	Lithium-Ionen-Batterie
	Spannung	567 V
Generator-Motor	Typ	Dreiphasenwechselstrom (Synchrondauer magnet)
	Leistung	25 kW/1.880 min <sup>-1</sup>
Schwenkantrieb	Typ	Dreiphasenwechselstrom (Synchrondauer magnet)
	Leistung	26 kW/3.600 min <sup>-1</sup>



## Hydrauliksystem

Pumpe	
Typ	Zwei Verstellpumpen und eine Zahnradpumpe
Max. Förderstrom	2 x 245 l/min, 1 x 21 l/min
Einstellung Überdruckventil	
Ausleger, Stiel und Löffel	34,3 MPa {343 bar}
Power-Boost	37,8 MPa {378 bar}
Fahrkreis	34,3 MPa {343 bar}
Steuerkreis	5,0 MPa {50 bar}
Vorsteuerpumpe	Zahnradpumpe
Haupt-Steuerventil	8-fach
Ölkühler	Luftgekühlt



## Schwenkwerk

Feststellbremse	Automatisch betätigte nasse Mehrscheibenbremse
Schwenkgeschwindigkeit	12,7 min <sup>-1</sup> {U/min}
Schwenk-Drehmoment	71,5 kN·m
Heckschwenkradius	2.910 mm
Min. Frontschwenkradius	3.550 mm



## Anbaugeräte

Tieföffel und Kombinationen

Typ	Tieföffel		
Löffelvolumen	SAE, gehäuft	m <sup>3</sup>	0,70
	SAE, gestrichen	m <sup>3</sup>	0,52
Löffelbreite	Mit Schneidkante	mm	1.080
	Ohne Schneidkante	mm	980
Anzahl der Zähne			5
Umkehrbar	2,4 m/3,5m Stiel		Ja
	2,94 m Stiel		Nein
Löffelgewicht		kg	630
Kombination	2,4 m kurzer Stiel		○
	2,94 m Standard-Stiel		○
	3,5 m langer Stiel		◎
			○
			△

◎ Standard-Kombination ○ Normaler Betrieb △ Leichter Betrieb



## Fahrwerk

Fahrmotoren	2 x Axialkolbenmotor, zweistufig
Fahrmotorbremsen	Hydraulikbremse für jeden Motor
Feststellbremse	Eine Lamellenbremse je Motor
Bodenplatten	48 pro Seite
Fahrgeschwindigkeit	6,0/3,6 km/h
Zugkraft	227 kN (ISO 7464)
Steigfähigkeit	70 % {35°}



## Kabine und Steuerung

Kabine	
Allwetter; schallgedämpfte Stahlkabine; Aufhängungen mit Silikonöl gefüllt; mit einer stabilen, isolierten Bodenplatte.	
Steuerung	
Zwei Handhebel und zwei Fußpedale für die Fahrt	
Zwei Handhebel für Bagger- und Schwenkbetrieb	
Elektrische Dreh-Motordrossel	
Lärmpegel	
Außen	100 dB(A) (ISO 6395)
Fahrer	66 dB(A) (ISO 6396)



## Ausleger, Stiel und Löffel

Auslegerzylinder	120 mm x 1.355 mm
Stielzylinder	135 mm x 1.558 mm
Löffelzylinder	120 mm x 1.080 mm



## Füllmengen und Schmiermittel

Kraftstofftank	320 l
Kühlsystem	19 l
Motoröl	20,4 l
Fahrgetriebe	2 x 5 l
Schwenkgetriebe	5 l
Hydrauliköl	140 l Tank-Ölstand
	244 l Hydrauliksystem
Harnstoff/AdBlue-Tank	34 l

## Grabkurve

Einheit: m

Ausleger	5,65 m			
	Stiel	Kurz 2,4 m	Standard 2,94 m	Lang 3,5 m
Reichweite				
a- Max. Ausladung		9,42	9,9	10,34
b- Max. Ausladung am Boden		9,24	9,73	10,17
c- Max. Grabtiefe		6,16	6,7	7,26
d- Max. Arbeitshöhe		9,51	9,72	9,75
e- Max. Ladehöhe		6,68	6,91	6,97
f- Min. Ladehöhe		2,98	2,43	1,87
g- Max. vertikale Grabtiefe		5,57	6,1	6,47
h- Min. Schwenradius		3,56	3,55	3,48
i- Horizontaler Grabweg am Boden		4,08	5,27	6,08
j- Grabtiefe bei 2,4 m breiter Sohle		5,95	6,52	7,08
Schaufelinhalt, ISO, gehäuft	m <sup>3</sup>	0,93	0,8	0,7

## Grabkraft (ISO 6015)

Einheit: kN

Stiellänge	Kurz 2,4 m	Standard 2,94 m	Lang 3,5 m
Max. Losbrechkraft	143 157*	143 157*	143 157*
Max. Reißkraft	121 133*	102 112*	91,8 101*

\*mit eingeschaltetem Power-Boost

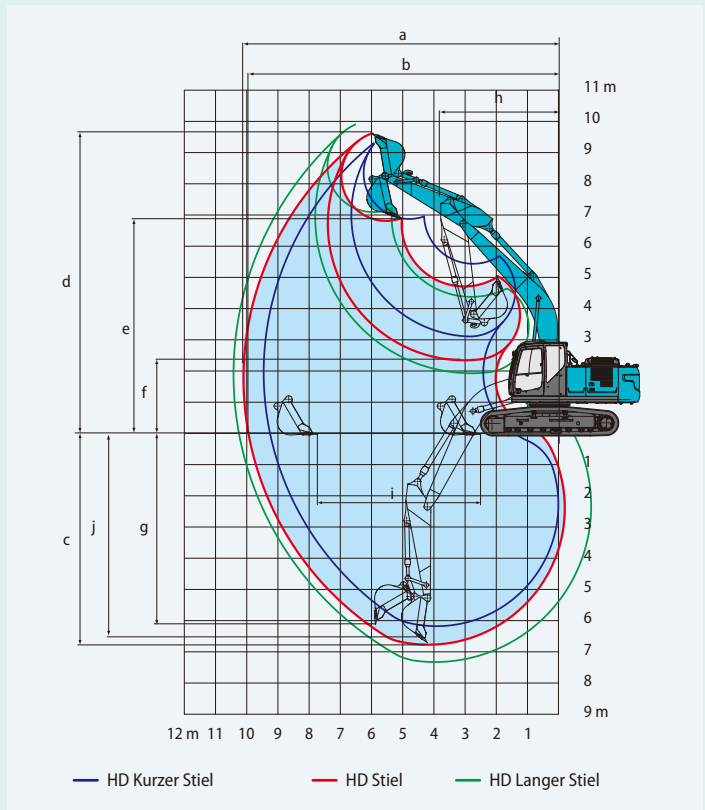

## Abmessungen

Stiellänge	Kurz 2,4 m	Standard 2,94 m	Lang 3,5 m
A Gesamtlänge	9.680	9.600	9.670
B Gesamthöhe (bis Oberkante Ausleger)	3.200	3.030	3.210
C Gesamtbreite des Kettenfahrwerks	SK210HLC	2.990	
	SK210HNLC	2.800	
D Gesamthöhe (bis Oberkante Kabine)	3.060		
E Bodenfreiheit hinten*	1.060		
F Bodenfreiheit*	450		

Einheit: mm

G Heckschwenradius	2.910	
G' Abstand von Schwenkmitte zum Heck	2.900	
H Abstand zw. Leitrad und Kettenrad	3.660	
I Gesamtlänge des Kettenfahrwerks	4.450	
J Spurbreite	SK210HLC	2.390
	SK210HNLC	2.200
K Bodenplattenbreite	600	
L Gesamtbreite des Oberwagens	2.710	

\*ohne Stollenhöhe der Bodenplatten

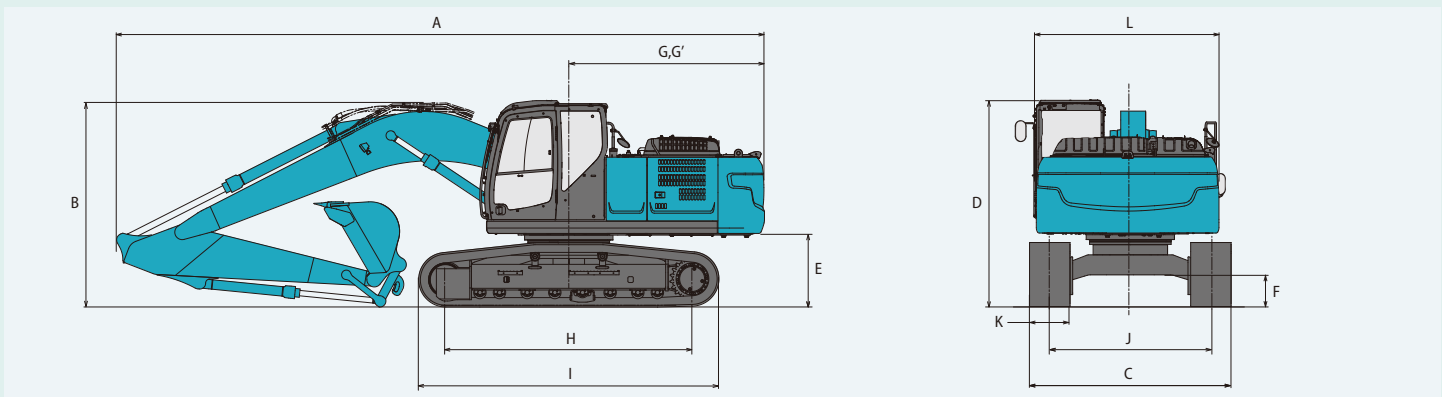

## Betriebsgewicht und Bodendruck

In der Serienausführung, mit Standard-Ausleger, 2,94-m-Stiel und 0,8-m<sup>3</sup>-Löffel (ISO, gehäuft)

Bauform		Dreisteg-Bodenplatten (gleicher Höhe)			
Bodenplattenbreite	mm	600	700	790	900*
Gesamtbreite des Kettenfahrwerks	SK210HLC	mm	2.990	3.090	3.180
	SK210HNLC	mm	2.800	2.900	2.990
Bodendruck	SK210HLC	kPa	49	43	39
	SK210HNLC	kPa	49	43	39
Betriebsgewicht	SK210HLC	kg	22.100	22.600	22.800
	SK210HNLC	kg	22.100	22.500	22.800

\*Nur LC-Version

# Hebelasten

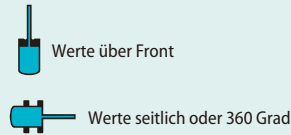
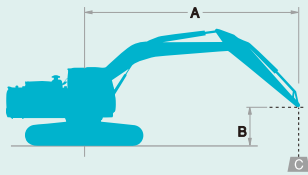

A: Ausladung von der Mitte der Schwenkachse zur Spitze des Stiels  
 B: Stielspitze über/unter Grund  
 C: Hebelasten in Kilogramm  
 Ohne Löffel  
 Einstellung Überdruckventil: 37,8 MPa (378 bar)

SK210HLC		Ausleger: 5,65 m Stiel: 2,94 m Ohne Löffel Bodenplatten: 600 mm (Schwerlast)												
A \ B		1,5 m		3,0 m		4,5 m		6,0 m		7,5 m		Bei max. Ausladung		Radius
		Front	360°	Front	360°	Front	360°	Front	360°	Front	360°	Front	360°	
7,5 m	kg							*5.320	*5.320			*4.280	*4.280	6,26 m
6,0 m	kg							*5.900	5.440			*3.960	3.830	7,36 m
4,5 m	kg							*6.440	5.250	5.660	3.670	*3.870	3.250	8,03 m
3,0 m	kg					*9.380	7.620	*7.300	4.970	5.530	3.550	*3.950	2.960	8,38 m
1,5 m	kg					*11.070	7.050	7.550	4.700	5.380	3.410	*4.180	2.860	8,45 m
0 m	kg			*6.350	*6.350	11.610	6.740	7.330	4.510	5.270	3.310	4.600	2.910	8,25 m
-1,5 m	kg	*6.710	*6.710	*11.070	*11.070	11.510	6.660	7.240	4.430	5.250	3.290	5.020	3.160	7,75 m
-3,0 m	kg	*11.740	*11.740	*14.690	13.150	*10.580	6.740	7.300	4.480			5.990	3.750	6,89 m
-4,5 m	kg			*10.900	*10.900	*7.990	7.000					*6.010	5.300	5,50 m

SK210HLC		Ausleger: 5,65 m Stiel: 3,5 m Ohne Löffel Bodenplatten: 600 mm (Schwerlast)												
A \ B		1,5 m		3,0 m		4,5 m		6,0 m		7,5 m		Bei max. Ausladung		Radius
		Front	360°	Front	360°	Front	360°	Front	360°	Front	360°	Front	360°	
7,5 m	kg											*3.670	*3.670	6,84 m
6,0 m	kg									*4.570	3.770	*3.460	3.450	7,86 m
4,5 m	kg							*5.860	5.320	*5.460	3.690	*3.420	2.960	8,49 m
3,0 m	kg			*12.890	*12.890	*8.510	7.790	*6.780	5.020	5.540	3.550	*3.520	2.710	8,82 m
1,5 m	kg			*7.270	*7.270	*10.410	7.140	7.570	4.710	5.370	3.390	*3.740	2.610	8,89 m
0 m	kg			*7.750	*7.750	*11.540	6.720	7.300	4.470	5.230	3.260	*4.140	2.640	8,70 m
-1,5 m	kg	*6.590	*6.590	*10.980	*10.980	11.410	6.560	7.170	4.350	5.160	3.200	4.530	2.830	8,22 m
-3,0 m	kg	*10.500	*10.500	*15.850	12.840	*11.020	6.580	7.160	4.350			5.270	3.280	7,42 m
-4,5 m	kg	*15.610	*15.610	*12.720	*12.720	*9.110	6.770	*6.440	4.510			*6.130	4.360	6,16 m

SK210HLC		Ausleger: 5,65 m Stiel: 2,4 m Ohne Löffel Bodenplatten: 600 mm (Schwerlast)										
A \ B		3,0 m		4,5 m		6,0 m		7,5 m		Bei max. Ausladung		Radius
		Front	360°	Front	360°	Front	360°	Front	360°	Front	360°	
7,5 m	kg									*6.340	5.990	5,58 m
6,0 m	kg					*6.490	5.350			*5.770	4.310	6,80 m
4,5 m	kg			*8.280	8.070	*6.950	5.170	5.600	3.610	5.570	3.590	7,52 m
3,0 m	kg			*10.120	7.440	*7.720	4.910	5.500	3.520	5.070	3.250	7,89 m
1,5 m	kg			*11.550	6.940	7.500	4.670	5.380	3.420	4.920	3.130	7,97 m
0 m	kg			11.580	6.730	7.330	4.510	5.310	3.350	5.070	3.210	7,75 m
-1,5 m	kg	*11.460	*11.460	*11.420	6.710	7.290	4.480			5.610	3.540	7,22 m
-3,0 m	kg	*13.180	*13.180	*9.900	6.850	*7.210	4.600			*6.610	4.340	6,29 m
-4,5 m	kg			*6.250	*6.250					*5.720	*5.720	4,72 m

SK210HNLC		Ausleger: 5,65 m Stiel: 2,94 m Ohne Löffel Bodenplatten: 600 mm (Schwerlast)												
A \ B		1,5 m		3,0 m		4,5 m		6,0 m		7,5 m		Bei max. Ausladung		Radius
		Front	360°	Front	360°	Front	360°	Front	360°	Front	360°	Front	360°	
7,5 m	kg							*5.320	5.020			*4.280	*4.280	6,26 m
6,0 m	kg							*5.900	5.010			*3.960	3.510	7,36 m
4,5 m	kg							*6.440	4.820	5.650	3.360	*3.870	2.980	8,03 m
3,0 m	kg					*9.380	6.930	*7.300	4.550	5.510	3.240	*3.950	2.700	8,38 m
1,5 m	kg					*11.070	6.380	7.530	4.280	5.370	3.110	*4.180	2.600	8,45 m
0 m	kg			*6.350	*6.350	11.590	6.080	7.310	4.090	5.260	3.020	4.590	2.650	8,25 m
-1,5 m	kg	*6.710	*6.710	*11.070	*11.070	11.490	6.000	7.230	4.020	5.240	2.990	5.010	2.870	7,75 m
-3,0 m	kg	*11.740	*11.740	*14.690	11.600	*10.580	6.070	7.280	4.070			5.980	3.420	6,89 m
-4,5 m	kg			*10.900	*10.900	*7.990	6.330					*6.010	4.820	5,50 m



SK210HNLC		Ausleger: 5,65 m Stiel: 3,5 m Ohne Löffel Bodenplatten: 600 mm (Schwerlast)												
B \ A	1,5 m		3,0 m		4,5 m		6,0 m		7,5 m		Bei max. Ausladung		Radius	
	kg	kg	kg	kg	kg	kg	kg	kg	kg	kg	kg	kg		
7,5 m	kg									*4.570	3.460	*3.670	*3.670	6,84 m
6,0 m	kg									*5.460	3.390	*3.460	3.170	7,86 m
4,5 m	kg							*5.860	4.890	5.530	3.250	*3.420	2.710	8,49 m
3,0 m	kg			*12.890	*12.890	*8.510	7.090	*6.780	4.590	5.350	3.090	*3.520	2.470	8,82 m
1,5 m	kg			*7.270	*7.270	*10.410	6.460	7.550	4.290	5.210	2.960	*3.740	2.370	8,89 m
0 m	kg			*7.750	*7.750	*11.540	6.060	7.290	4.060	5.150	2.900	*4.140	2.390	8,70 m
-1,5 m	kg	*6.590	*6.590	*10.980	*10.980	11.380	5.900	7.150	3.940			4.520	2.570	8,22 m
-3,0 m	kg	*10.500	*10.500	*15.850	11.300	*11.020	5.920	7.150	3.940			5.260	2.980	7,42 m
-4,5 m	kg	*15.610	*15.610	*12.720	11.660	*9.110	6.100	*6.440	4.100			*6.130	3.960	6,16 m

SK210HNLC		Ausleger: 5,65 m Stiel: 2,4 m Ohne Löffel Bodenplatten: 600 mm (Schwerlast)										
B \ A	3,0 m		4,5 m		6,0 m		7,5 m		Bei max. Ausladung		Radius	
	kg	kg	kg	kg	kg	kg	kg	kg	kg	kg		
7,5 m	kg									*6.340	5.510	5,58 m
6,0 m	kg					*6.490	4.920			*5.770	3.960	6,80 m
4,5 m	kg			*8.280	7.370	*6.950	4.750	5.580	3.310	5.550	3.290	7,52 m
3,0 m	kg			*10.120	6.750	*7.720	4.490	5.490	3.220	5.060	2.970	7,89 m
1,5 m	kg			*11.550	6.270	7.490	4.250	5.370	3.120	4.910	2.860	7,97 m
0 m	kg			11.560	6.060	7.310	4.100	5.300	3.050	5.060	2.920	7,75 m
-1,5 m	kg	*11.460	*11.460	*11.420	6.050	7.280	4.070			5.600	3.220	7,22 m
-3,0 m	kg	*13.180	*11.810	*9.900	6.180	*7.210	4.180			*6.610	3.960	6,29 m
-4,5 m	kg			*6.250	*6.250					*5.720	*5.720	4,72 m

**Hinweise:**

- Versuchen Sie nicht, Lasten zu heben oder zu halten, die größer sind als diese Hebelasten bei ihren angegebenen Hebepunkten und Höhen. Das Gewicht aller Zubehörteile ist von den oben angegebenen Hebelasten abzuziehen.
- Hebelasten bei Maschine auf ebenem, festem und gleichmäßigem Untergrund. Der Fahrer muss die Arbeitsbedingungen, wie beispielsweise weichen oder unebenen Boden, nicht waagerechten Stand, Seitenlasten, plötzliches Stoppen der Last, gefährliche Bedingungen, Erfahrungen der Mitarbeiter usw. berücksichtigen.
- Löffel-Hebeösen als Hebepunkt definiert.
- Die vorstehenden Hebelasten stimmen mit ISO 10567 überein. Sie übersteigen 87% der Hydraulik-Hubkraft oder 75% der Kipplast nicht. Die mit einem Stern (\*) markierten Hebelasten sind eher durch die Hydraulik-Hubkraft als durch die Kipplast begrenzt.
- Der Fahrer muss vor Nutzung dieser Maschine vollständig mit der Bedienungs- und Wartungsanleitung vertraut sein. Die Vorschriften für den sicheren Betrieb von Geräten müssen zu jeder Zeit eingehalten werden.
- Die Hebelasten gelten nur für die Maschinen, wie original von KOBELCO CONSTRUCTION MACHINERY CO., LTD hergestellt und normalerweise ausgestattet.

## Traglasttabelle Verstellausleger

### Grabkurve

Einheit: m

Reichweite	Ausleger	Stiel	3,16 m + 2,63 m		
			Kurz 2,4 m	Standard 2,94 m	Lang 3,5 m
a- Max. Ausladung			9,57	10,07	10,53
b- Max. Ausladung am Boden			9,39	9,9	10,37
c- Max. Grabtiefe			5,89	6,42	6,93
d- Max. Arbeitshöhe			10,83	11,23	11,5
e- Max. Ladehöhe			7,95	8,35	8,62
f- Min. Ladehöhe			1,51	0,97	0,41
g- Max. vertikale Grabtiefe			5,08	5,58	6,02
h- Min. Schwenkradius			2,76	2,55	2,72
i- Horizontaler Grabweg am Boden			5,77	6,8	7,8
j- Grabtiefe bei 2,4 m breiter Sohle			5,78	6,31	6,83
Schaufelinhalt, ISO, gehäuft		m <sup>3</sup>	0,93	0,8	0,7

### Grabkraft (ISO 6015)

Einheit: kN

Stiellänge	Kurz 2,4 m	Standard 2,94 m	Lang 3,5 m
Max. Losbrechkraft	143 157*	143 157*	143 157*
Max. Reißkraft	121 133*	102 112*	91,8 101*

\*mit eingeschaltetem Power-Boost

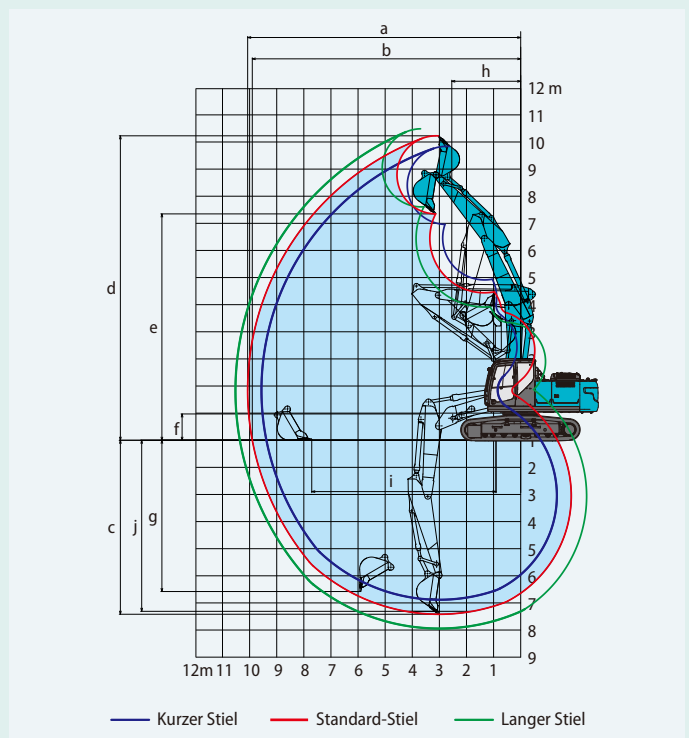



## Abmessungen

Stiellänge		Kurz 2,4 m	Standard 2,94 m	Lang 3,5 m
A	Gesamtlänge	9.760	9.740	9.730
B	Gesamthöhe (bis Oberkante Ausleger)	3.030	2.970	3.280
C	Gesamtbreite des Kettenfahrwerks	SK210HLC	2.990	
		SK210HNLC	2.800	
D	Gesamthöhe (bis Oberkante Kabine)	3.060		
E	Bodenfreiheit hinten*	1.060		
F	Bodenfreiheit*	450		
G	Heckschwenkradius	2.910		
G'	Abstand von Schwenkmittle zum Heck	2.900		
H	Abstand zw. Leitrad und Kettenrad	3.660		
I	Gesamtlänge des Kettenfahrwerks	4.450		
J	Spurbreite	SK210HLC	2.390	
		SK210HNLC	2.200	
K	Bodenplattenbreite	600		
L	Gesamtbreite des Oberwagens	2.710		

\*ohne Stollenhöhe der Bodenplatten

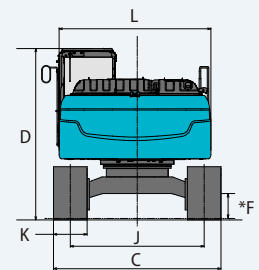
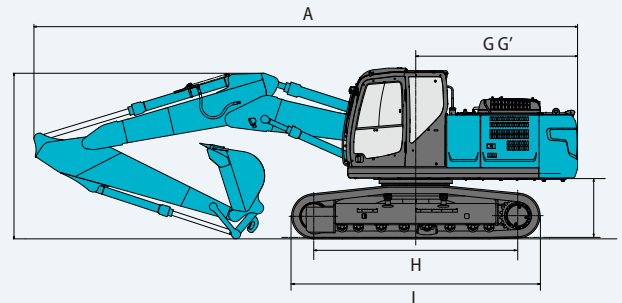

## Betriebsgewicht und Bodendruck

In der Serienausführung, mit Verstellausleger, 2,94-m-Stiel und 0,8-m<sup>3</sup>-Löffel (ISO, gehäuft)

Bauform		Dreisteg-Bodenplatten (gleicher Höhe)				
Bodenplattenbreite	mm	600	700	790	900*	
Gesamtbreite	mm	SK210HLC	2.990	3.090	3.180	3.290
		SK210HNLC	2.800	2.900	2.990	-
Bodendruck	kPa	SK210HLC	52	45	41	36
		SK210HNLC	52	45	41	-
Betriebsgewicht	kg	SK210HLC	23.100	23.500	23.700	24.000
		SK210HNLC	23.000	23.400	23.700	-

\*Nur LC-Version

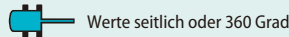
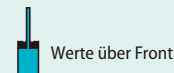
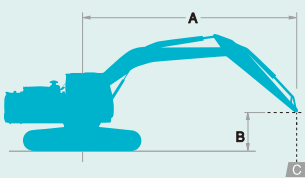

A: Ausladung von der Mitte der Schwenkachse zur Spitze des Stiels  
 B: Stielspitze über/unter Grund  
 C: Hebelasten in Kilogramm  
 Ohne Löffel  
 Einstellung Überdruckventil: 37,8 MPa (378 bar)

SK210HLC		Verstellausleger		Stiel: 2,94 m		Ohne Löffel		Bodenplatten: 600 mm (Schwerlast)		Bei max. Ausladung		Radius		
A \ B		1,5 m	3,0 m	4,5 m	6,0 m	7,5 m								
9,0 m	kg			*5.890	*5.890					*4.940	*4.940	4,74 m		
7,5 m	kg			*6.780	*6.780	*5.690	5.430			*4.050	*4.050	6,49 m		
6,0 m	kg			*6.880	*6.880	*4.630	*4.630	*4.110	3.600	*3.710	3.540	7,55 m		
4,5 m	kg		*10.470	*10.470	*9.190	8.200	*7.640	5.160	*4.830	3.550	*3.590	3.000	8,21 m	
3,0 m	kg	*31.530	*31.530	*16.390	14.190	*10.820	7.420	7.780	4.820	*4.790	3.400	*3.620	2.720	8,55 m
1,5 m	kg			*17.880	12.650	*11.570	6.740	7.410	4.490	*5.150	3.240	*3.780	2.620	8,62 m
0 m	kg	*19.960	*19.960	*14.880	12.260	*11.210	6.390	7.160	4.270	5.140	3.130	*4.120	2.670	8,42 m
-1,5 m	kg			*10.010	*10.010	*9.840	6.310	7.070	4.190	5.120	3.110	*4.700	2.900	7,93 m
-3,0 m	kg			*8.610	*8.610	*7.450	6.430	*5.650	4.260			*3.790	3.460	7,10 m
-4,5 m	kg			*11.930	*11.930	*6.740	*6.740					*1.830	*1.830	5,76 m

SK210HLC		Verstellausleger		Stiel: 3,5 m		Ohne Löffel		Bodenplatten: 600 mm (Schwerlast)		Bei max. Ausladung		Radius				
A \ B		1,5 m	3,0 m	4,5 m	6,0 m	7,5 m	9,0 m									
9,0 m	kg			*5.760	*5.760					*4.040	*4.040	5,53 m				
7,5 m	kg					*4.900	*4.900			*3.480	*3.480	7,09 m				
6,0 m	kg					*5.910	5.510	*4.470	3.690			*3.250	3.180	8,07 m		
4,5 m	kg			*6.920	*6.920	*6.890	5.260	*4.160	3.590			*3.190	2.720	8,69 m		
3,0 m	kg	*27.470	*27.470	*15.760	14.850	*10.230	7.640	*7.820	4.890	*4.080	3.420	*3.350	2.480	*3.240	2.480	9,01 m
1,5 m	kg	*18.260	*18.260	*17.860	12.960	*11.290	6.860	7.450	4.520	*4.420	3.230	*3.910	2.410	*3.410	2.380	9,08 m
0 m	kg	*19.140	*19.140	*6.710	*6.710	11.350	6.390	7.140	4.250	5.100	3.080			*3.720	2.400	8,89 m
-1,5 m	kg			*10.000	*10.000	*10.410	6.220	6.990	4.110	5.030	3.020			*4.230	2.580	8,43 m
-3,0 m	kg			*10.680	*10.680	*8.440	6.260	*6.400	4.120	*4.310	3.070			*4.010	3.000	7,65 m
-4,5 m	kg			*14.580	13.060	*5.140	*5.140	*4.510	4.330					*2.720	*2.720	6,43 m

SK210HLC		Verstellausleger Stiel: 2.40 m Ohne Löffel Bodenplatten: 600 mm (Schwerlast)												
B	A	1,5 m		3,0 m		4,5 m		6,0 m		7,5 m		Bei max. Ausladung		Radius
9,0 m	kg											*7.980	*7.980	3,73 m
7,5 m	kg					*8.840	8.750					*6.070	5.530	5,80 m
6,0 m	kg					*9.010	8.550	*5.600	5.280			*5.140	4.000	6,97 m
4,5 m	kg			*14.160	*14.160	*10.120	7.970	*4.780	*4.780	*5.250	3.490	*4.730	3.330	7,68 m
3,0 m	kg			*15.820	14.220	*11.260	7.200	7.690	4.740	5.410	3.370	*4.590	3.000	8,05 m
1,5 m	kg			*17.910	12.820	11.600	6.610	7.360	4.450	5.260	3.240	*4.660	2.890	8,12 m
0 m	kg	*25.340	*25.340	*15.680	12.390	*10.810	6.390	7.160	4.280	5.180	3.170	4.820	2.960	7,91 m
-1,5 m	kg			*9.830	*9.830	*9.070	6.390	*7.040	4.250			*4.820	3.270	7,39 m
-3,0 m	kg					*6.260	*6.260	*4.600	4.390			*3.560	*3.560	6,48 m

SK210HNLC		Verstellausleger Stiel: 2.94 m Ohne Löffel Bodenplatten: 600 mm (Schwerlast)												
B	A	1,5 m		3,0 m		4,5 m		6,0 m		7,5 m		Bei max. Ausladung		Radius
9,0 m	kg					*5.890	*5.890					*4.940	*4.940	4,74 m
7,5 m	kg					*6.780	*6.780	*5.690	4.980			*4.050	*4.050	6,49 m
6,0 m	kg					*6.880	*6.880	*4.630	*4.630	*4.110	3.280	*3.710	3.230	7,55 m
4,5 m	kg			*10.470	*10.470	*9.190	7.470	*7.640	4.720	*4.830	3.240	*3.590	2.720	8,21 m
3,0 m	kg	*31.530	*31.530	*16.390	12.550	*10.820	6.710	7.760	4.380	*4.790	3.090	*3.620	2.460	8,55 m
1,5 m	kg			*17.880	11.090	*11.570	6.050	7.390	4.060	*5.150	2.940	*3.780	2.360	8,62 m
0 m	kg	*19.960	*19.960	*14.880	10.710	*11.210	5.710	7.140	3.850	5.130	2.820	*4.120	2.410	8,42 m
-1,5 m	kg			*10.010	*10.010	*9.840	5.640	7.050	3.770	5.110	2.800	*4.700	2.620	7,93 m
-3,0 m	kg			*8.610	*8.610	*7.450	5.750	*5.650	3.830			*3.790	3.120	7,10 m
-4,5 m	kg			*11.930	11.750	*6.740	6.120					*1.830	*1.830	5,76 m

SK210HNLC		Verstellausleger Stiel: 3,5 m Ohne Löffel Bodenplatten: 600 mm (Schwerlast)														
B	A	1,5 m		3,0 m		4,5 m		6,0 m		7,5 m		9,0 m		Bei max. Ausladung		Radius
9,0 m	kg					*5.760	*5.760							*4.040	*4.040	5,53 m
7,5 m	kg							*4.900	*4.900					*3.480	*3.480	7,09 m
6,0 m	kg							*5.910	5.060	*4.470	3.380			*3.250	2.900	8,07 m
4,5 m	kg					*6.920	*6.920	*6.890	4.810	*4.160	3.280			*3.190	2.470	8,69 m
3,0 m	kg	*27.470	*27.470	*15.760	13.170	*10.230	6.920	*7.820	4.450	*4.080	3.110	*3.350	2.240	*3.240	2.230	9,01 m
1,5 m	kg	*18.260	*18.260	*17.860	11.380	*11.290	6.170	7.440	4.090	*4.420	2.920	*3.910	2.170	*3.410	2.140	9,08 m
0 m	kg	*19.140	*19.140	*6.710	*6.710	11.330	5.710	7.130	3.820	5.090	2.780			*3.720	2.160	8,89 m
-1,5 m	kg			*10.000	*10.000	*10.410	5.540	6.970	3.690	5.010	2.710			*4.230	2.320	8,43 m
-3,0 m	kg			*10.680	*10.680	*8.440	5.590	*6.400	3.700	*4.310	2.760			*4.010	2.700	7,65 m
-4,5 m	kg			*14.580	11.470	*5.140	*5.140	*4.510	3.900					*2.720	*2.720	6,43 m

SK210HNLC		Verstellausleger Stiel: 2.40 m Ohne Löffel Bodenplatten: 600 mm (Schwerlast)														
B	A	1,5 m		3,0 m		4,5 m		6,0 m		7,5 m		Bei max. Ausladung		Radius		
9,0 m	kg													*7.980	*7.980	3,73 m
7,5 m	kg					*8.840	8.010							*6.070	5.070	5,80 m
6,0 m	kg					*9.010	7.810	*5.600	4.830					*5.140	3.660	6,97 m
4,5 m	kg			*14.160	14.110	*10.120	7.250	*4.780	4.620	*5.250	3.170	*4.730	3.030	7,68 m		
3,0 m	kg			*15.820	12.570	*11.260	6.500	7.670	4.310	5.390	3.060	*4.590	2.720	8,05 m		
1,5 m	kg			*17.910	11.250	11.570	5.930	7.340	4.020	5.250	2.940	4.660	2.610	8,12 m		
0 m	kg	*25.340	*25.340	*15.680	10.840	*10.810	5.710	7.150	3.860	5.170	2.860	4.800	2.670	7,91 m		
-1,5 m	kg			*9.830	*9.830	*9.070	5.720	*7.040	3.830			*4.820	2.960	7,39 m		
-3,0 m	kg					*6.260	5.890	*4.600	3.970			*3.560	*3.560	6,48 m		

**Hinweise:**

- Versuchen Sie nicht, Lasten zu heben oder zu halten, die größer sind als diese Hebelasten bei ihren angegebenen Hebepunkten und Höhen. Das Gewicht aller Zubehöreile ist von den oben angegebenen Hebelasten abzuziehen.
- Hebelasten bei Maschine auf ebenem, festem und gleichmäßigem Untergrund. Der Fahrer muss die Arbeitsbedingungen, wie beispielsweise weichen oder unebenen Boden, nicht waagerechten Stand, Seitenlasten, plötzliches Stoppen der Last, gefährliche Bedingungen, Erfahrungen der Mitarbeiter usw. berücksichtigen.
- Löffel-Hebeösen als Hebepunkt definiert.
- Die vorstehenden Hebelasten stimmen mit ISO 10567 überein. Sie übersteigen 87% der Hydraulik-Hubkraft oder 75% der Kipplast nicht. Die mit einem Stern (\*) markierten Hebelasten sind eher durch die Hydraulik-Hubkraft als durch die Kipplast begrenzt.
- Der Fahrer muss vor Nutzung dieser Maschine vollständig mit der Bedienungs- und Wartungsanleitung vertraut sein. Die Vorschriften für den sicheren Betrieb von Geräten müssen zu jeder Zeit eingehalten werden.
- Die Hebelasten gelten nur für die Maschinen, wie original von KOBELCO CONSTRUCTION MACHINERY CO., LTD hergestellt und normalerweise ausgestattet.

## STANDARDAUSSTATTUNG

## MOTOR

- Dieselmotor J05EVA-KSDM mit Turbolader und Ladeluftkühler
- Automatische Drehzahlrückstellung
- Autom. Leerlauf-Stopp (AIS)
- Batterien (2 x 12V - 96Ah)
- Anlasser (24V - 5kW), Lichtmaschine 60 Ampere
- Automatische Motorabschaltung bei niedrigem Motoröldruck
- Motorölwannen-Ablasshahn
- Doppelement-Luftfilter
- Betankungspumpe

## STEUERUNG

- Arbeitsmodus-Wahlschalter (H-Modus, S-Modus und ECO-Modus)
- Power-Boost
- Schwerlasthubfunktion
- Lastthebeeinsatz-Set (Sicherheitsventil für Ausleger und Stiel + Haken)
- Hammer-Greifer-Scherenverrohrung (proportionale Joystick-Steuerungen)

## SCHWENK- UND FAHRWERK

- Geradeausfahrt-System
- Zwei-Stufen-Fahrssystem mit automatischem Herunterschalten
- Abgedichtete und geschmierte Kettenglieder
- Kettenspanner mit Fettfüllung
- Automatische Schwenkbremse

## HYDRAULIK

- Stiel-Regenerationssystem
- Automatische Aufwärmung
- Aluminium-Hydraulikölkühler
- Hydraulikflüssigkeitsfilter mit Verstopfungssensor
- Hydraulikdruck-Einstellung der Leitungen für Schere und Hammer
- Leitung für Schnellwechsler

## SPIEGEL, BELEUCHTUNG u. KAMERAS

- Rückspiegel
- Drei Arbeitsscheinwerfer vorne
- Kamera hinten und rechts

## KABINE UND STEUERUNG

- Zwei Steuerhebel, hydraulisch vorgesteuert
- Elektrische Hupe
- Kabinenbeleuchtung (innen)
- Gepäckfach
- Großer Becherhalter
- Herausnehmbare, zweiteilige Bodenmatte
- Kopfstütze
- Handläufe
- Intervall-Scheibenwischer mit Doppel-Waschdüse
- Glasdach
- Getöntes Sicherheitsglas
- Hochschiebbare Frontscheibe und untere Frontscheibe abnehmbar
- Leicht lesbarer Multifunktions-Farbmonitor
- Nothammer
- Luftgefederter Sitz mit Sitzheizung
- Stereo-AM/FM-Radio mit Lautsprechern
- USB-Anschluss
- Dachgitter (ISO 10262 : 1998)
- KOMEXS (Bagger-Fernüberwachungssystem)
- Verzurrösen
- Klimaautomatik  
Die Klimaanlage dieser Maschine enthält das fluoridierte Kältemittel HFC-134a (GWP 1430).  
Gasmenge 0,8 kg (CO<sub>2</sub> Äquivalent 1,2 t)

## OPTIONALE AUSSTATTUNG

- Verschiedene optionale Stiele
- Große Auswahl an Bodenplatten
- Zusätzliche Kettenführung
- Zwei Kabinenleuchten
- Zusätzliches Gelände
- Regenvisier (kann die Löffelbedienung beeinträchtigen)
- Kabinenschutz
- Fahr-Warnton
- Schutzblech für Unterrahmen
- Verstärkte Pumpe P4 für höhere Kapazität

Hinweis: Standard- und Sonderausrüstungen können abweichen. Fragen Sie Ihren KOBELCO-Händler nach näheren Einzelheiten.

Hinweis: Diese Broschüre kann auf Anbaugeräte und Zusatzausstattungen eingehen, die nicht in Ihrer Region verfügbar sind. Sie kann außerdem Fotos von Maschinen mit Spezifikationen enthalten, die von den Maschinen abweichen, die in Ihrer Region verkauft werden. Bitte fragen Sie Ihren KOBELCO-Händler nach den von Ihnen benötigten Artikeln. Um diese Maschine für Abbrucharbeiten einzusetzen ist eine spezielle Ausstattung erforderlich. Bitte kontaktieren Sie vor deren Einsatz Ihren KOBELCO-Händler. Aufgrund unseres Grundsatzes der kontinuierlichen Produktverbesserung können alle Designs und Spezifikationen ohne vorherige Ankündigung geändert werden. Copyright by **KOBELCO CONSTRUCTION MACHINERY CO., LTD.** Dieser Katalog und Teile daraus dürfen ohne vorherige Genehmigung in keiner Weise reproduziert werden.

## KOBELCO CONSTRUCTION MACHINERY EUROPE B.V.

Veluwezoom 15  
1327 AE Almere  
Niederlande  
www.kobelco-europe.com

Anfragen an: