

# KOBELCO

SK380SRLC

Performance  Design

## SK380SRLC



■ Puissance moteur :

272 ch / 2 100 tr/min

■ Poids en ordre de marche:

36 600 - 39 100 kg

**We Save You Fuel**  
Achieving a Low-Carbon Society



**SK380SR<sub>LC</sub>**



# Performance Design

La SK380SRLC inaugure une nouvelle ère de rentabilité en garantissant des **PERFORMANCES** exceptionnelles, plus d'efficacité et de productivité grâce à plus de puissance et de vitesse. Son nouveau **DESIGN** offre une ergonomie et un confort hors normes au chauffeur, en refusant tout compromis.

Toujours à la recherche d'améliorations exclusives et sans concurrence pour des machines dont on ne peut plus se passer après les avoir utilisées, **KOBELCO** poursuit sa quête d'excellence pour relever tous les défis.



KOBELCO

# LUXE ET CONFORT INCOMPARABLES

## Siège chauffant à suspension pneumatique

Le nouveau siège de luxe GRAMMER\* vous assure une absorption vibratoire et un confort de conduite inégalés.

\*GRAMMER est une marque déposée de Grammer AG, enregistrée en Allemagne et dans d'autres pays.

## Climatisation soufflant par l'arrière

L'air est soufflé vers la taille et dans le dos du chauffeur, pour une température uniforme dans la cabine.

## Manipulateurs basse pression à commandes proportionnelles

Les manipulateurs hydrauliques sont à faible résistance et équipés de série de rollers proportionnelles de pilotage des circuits hydrauliques auxiliaires.



## Cabine pressurisée

La confortable et spacieuse cabine de la SK380SRLC est pressurisée à 50Pa pour assurer une excellente étanchéité et éviter l'infiltration des poussières extérieures, tout en insonorisant efficacement l'habitacle.



## Faibles vibrations

La cabine est suspendue sur des plots visco-élastiques à base d'huile siliconée, couplés à un ressort hélicoïdal offrant une absorption vibratoire et un débattement beaucoup plus important que les systèmes conventionnels.



# PUISSANCE ET AGILITÉ INCONTESTABLES

## Force de translation

Totalement hors-normes pour aborder les terrains difficiles et fortes pentes sans aucune appréhension.

# 314 kN

## Capacité de levage

# 12 390 kg

(Portée : 6,00 m Flèche : 6,20 m Balancier : 3,10 m Sans godet  
Chenilles : 600 mm <Levage lourd>)

## Manutention lourde

En activant la fonction levage lourd, les pompes hydrauliques délivrent plus de pression et légèrement moins de débit pour plus d'efficacité et de précision lors des phases de manutention délicate.



## Translation indépendante

En activant la fonction translation indépendante, les 2 pompes hydrauliques principales sont désaccouplées. Une pompe alimente alors uniquement la translation, et l'autre pompe alimente l'équipement et la rotation. Ainsi, vous pouvez lever votre flèche et/ou orienter la tourelle, sans aucune variation de la vitesse de translation, évitant tout risque de balancement de la charge manutentionnée pour une sécurité et une précision de travail optimale.

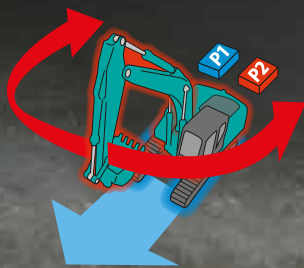

## Priorité à l'orientation

Notre système exclusif de gestion hydraulique priorise l'orientation de la tourelle dans les opérations combinées afin d'être efficace en remontée de charge en pente, et en balayage latérale au sol.

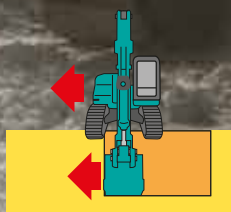



## Power Boost

Quand vous avez besoin instantanément de plus de puissance, actionnez le Power Boost pour bénéficier de 10 % de puissance supplémentaire sans limite de temps.

### ■ Force de cavage maxi au godet (Balancier 3,10 m)

Normal: **189 kN**  
Avec Power Boost: **208 kN**

### ■ Force de pénétration maxi au balancier (Balancier 3,10 m)

Normal: **126 kN**  
Avec Power Boost: **139 kN**



## COMPACTE ET PUISSANTE

### Moteur HINO (Toyota)

Les moteurs Hino sont renommés pour leur rendement énergétique et leurs performances environnementales, KOBELCO a optimisé ces groupes propulseurs spécifiquement pour les machines de travaux publics. Le système d'injection à rampe commune haute pression, le turbocompresseur à géométrie variable et le système de recyclage des gaz d'échappement réduisent les émissions de particules alors que le refroidissement des gaz recyclés réduit fortement la formation d'oxydes d'azote (NOx).



Les figures ci-dessus montrent les valeurs pour flèche et balancier standard

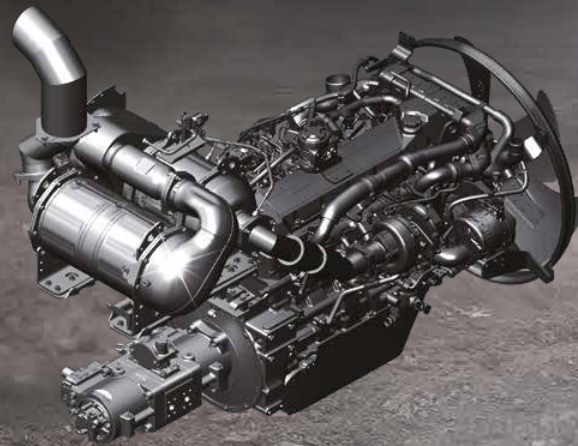

Modèle: HINO J08 EYD-KSDS

Puissance du moteur

272 ch / 2 100 tr/min





## La plus lourde et puissante des pelles hydrauliques à rayon court

En plus d'excellentes performances de levage et d'excavation, la SK380SRLC est équipée en standard usine de toutes les lignes hydrauliques pour recevoir tous les équipements disponibles sur le marché, système de guidage inclus. Sa compacité est particulièrement appréciée pour les grands travaux routiers, d'assainissement, de démolition et les gros travaux de terrassement en agglomération.



# MAINTENANCE ET SÉCURITÉ OPTIMISÉES



Remplissage du réservoir d'AdBlue depuis le sol



Large compartiment de rangement accessible depuis le sol



Filtration air double corps



Entretien du moteur

Accès moteur sécurisé par une plateforme de maintenance.



Vanne de vidange du réservoir gasoil et trappe d'inspection



Filtre à huile moteur



Accès depuis le sol

L'ensemble de la filtration moteur est accessible depuis le sol.



Filtre à carburant renforcé

Les performances du filtre à carburant ont été renforcées en augmentant la surface de filtration de 60%. La purge du décanteur d'eau est accessible sans entrave.

# AFFICHAGE MULTIFONCTION COULEUR

Les affichages graphiques et les couleurs vives du moniteur multifonction LCD facilitent sa lecture instantanée. L'écran affiche la consommation de carburant, les intervalles d'entretien et bien d'autres choses encore.



- 1 Les cadrans analogiques offrent une lecture intuitive du niveau de carburant et de la température du moteur
- 2 Le voyant vert souligne l'excellence énergétique de la conduite du chauffeur
- 3 Jauge de colmatage du DPF (gauche) / jauge de niveau d'AdBlue (droite)
- 4 Consommation de carburant/Caméra de gauche
- 5 Sélection du mode de travail
- 6 Commande d'affichage du moniteur

## Commande de circuit hydraulique auxiliaire

Sélectionnez d'une pression un des vingt accessoires pré-programmés et visualisez sur l'écran ses paramètres hydrauliques (débit, pressions, simple ou double effets).



Affichage des niveaux : t°, carburant, DPF, AdBlue



Consommation de carburant



Entretien



Mode BRH



Mode cisaille

# VISION PANORAMIQUE À 360°

## 3 caméras de série

Bien que la vaste cabine offre déjà une visibilité exceptionnelle, notamment sur l'avant droit de la machine grâce à son capot plongeant, nous avons tout de même équipé la tourelle de trois caméras et un moniteur dédié afin de toujours garder un œil sur le périmètre de sécurité de la pelle.

### Standard



Vision arrière



Vision droite

### En option



Vision arrière



Vision droite

Vision gauche (en option)



Caméra arrière



Caméra côté gauche (en option)



Caméra côté droit

### Caméras arrière et droite de série



### Rétroviseur



### Circuit hydraulique d'attache rapide

Le circuit hydraulique de pilotage de l'attache rapide est monté d'usine en standard.



### Protection de toit basculable de série

Conforme aux exigences de protection de cabine niveau II (ISO10262:1998). La protection de toit peut être basculée en position ouverte pour faciliter le nettoyage des vitres. (protection de toit fixe en version flèche articulée).



### Déflecteur de pluie et 2 phares de cabine



### Éclairages LED de série

Les puissants phares LED offrent une visibilité de nuit exceptionnelle pour travailler en toute sécurité.



### Rambardes d'accès

Les rambardes sécurisent la montée des marches pour accéder à la plateforme de service.



### Radio DAB+ (FM/AM + AUX + USB et Bluetooth® avec téléphone mains libres)

Fonction téléphone main libre et connection bluetooth avec votre smartphone.



### Puissante climatisation automatique

La climatisation automatique maintient une température stable et homogène à toute époque de l'année.



## Télésurveillance incluse = sérénité absolue



KOMEXS est un système télématique de réception des données sur les machines. Gérez vos machines où qu'elles se trouvent dans le monde par l'Internet.

### Accès direct aux données d'exploitation

#### Géolocalisation

La localisation précise des matériels et l'historique des déplacements sont disponibles même depuis des sites où les communications sont difficiles.

#### Consommation

L'analyse de votre consommation de carburant, ainsi que des modes de travail utilisés, vous aident à optimiser vos coûts de production.

#### Heures de fonctionnement

Une analyse des plages de travail par machine et par site, permet d'identifier les chantiers les plus productifs et les plus rentables. Les heures d'utilisation sont enregistrées par tranche d'une demi-heure, et peuvent être utilisées pour la facturation de vos prestations, locations, ...

#### Graphiques analytiques

Différents graphiques vous renseigneront aussi bien sur les cycles d'utilisation que sur le type de travail réalisé (BRH, cisaille, excavation, translation, ...)

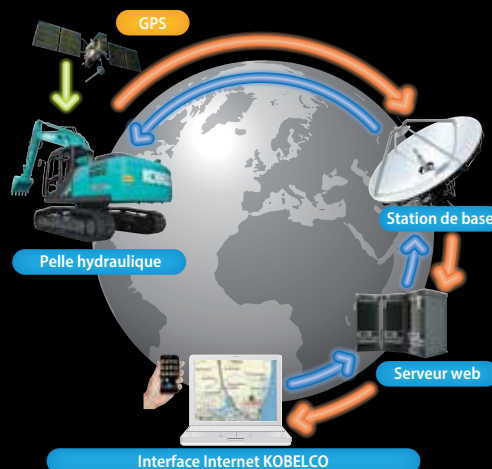

### Maintenance et alertes SAV

#### Maintenance

Pour connaître l'état d'entretien de votre flotte Kobelco sur les différents chantiers. Les données d'entretien sont également communiquées au service après-vente de votre concessionnaire Kobelco, pour une planification plus efficace des entretiens périodiques.

#### Système de sécurité

##### Alarme de démarrage moteur

Le système peut déclencher une alarme si la machine est utilisée en dehors des heures ou jours prédéfinis.

##### Alarme géographique

Une alarme peut aussi être déclenchée en cas de déplacement de la machine en dehors d'un périmètre géographique défini.

# Équipement de série et options

**SK380SRLC**  
SK380SRLC

● = Std ○ = Opt. — = Non disponible

Catégorie	Description	SK380SRLC	
		Flèche monobloc	Flèche articulée
Moteur	Hino J08EYD-KSDS	●	●
	Système d'échappement du moteur DOC, DPF, SCR	●	●
	Alternateur (24 V /60 A)	●	●
	Démarrreur (24 V/5 kW)	●	●
	Batteries (2x 120 Ah)	●	●
	Système de refroidissement	●	●
	Ralenti automatique	●	●
	Ralenti et arrêt moteur automatique	●	●
Circuit hydraulique	Trois modes de travail (H, S et ECO)	●	●
	Power Boost (37,8 MPa {385 kgf/cm <sup>2</sup> })	●	●
	Levage lourd	●	●
	Dépressurisation hydraulique	●	●
	Translation indépendante	●	●
	Système de préchauffage automatique	●	●
	Recirculation de la pression hydraulique à la descente de flèche	●	●
	Huile hydraulique VG32	●	●
	Huile hydraulique VG46	○	○
	Huile hydraulique VG68	○	○
Lignes hydrauliques	Lignes hydrauliques auxiliaires petit débit, grand débit et pilotage d'attache rapide	●	●
	Commandes proportionnelles petit et grand débits aux manipulateurs	●	●
Cabine	Siège chauffant à suspension pneumatique	●	●
	Moniteur couleur multifonction	●	●
	Climatisation	●	●
	Radio DAB+ (FM/AM + AUX + USB et Bluetooth® avec téléphone mains libres)	●	●
	Faisceau pour quatre phares additionnels et un gyrophare de cabine	●	●
	Alimentation 12V	●	●
	Défecteur de pluie	○	○
Phares	Deux projecteurs de travail à LED sur la flèche et un sur la tourelle	●	●
	Deux projecteurs de travail à LED haut de cabine	○	○
Équipement de travail	Flèche monobloc (6,20 m)	●	●
	Flèche articulée	○	○
	Balancier HD standard (3,10 m) avec pare-pierre	●	●
	Balancier HD court (2,40 m) avec pare-pierre	○	○
	Crochet de manutention	●	●
Contrepoids	Contrepoids lourd de 9 000 kg	●	●
Châssis	Tuiles acier de 600 mm	●	●
	Tuile à double arête de 600 mm	○	○
	Tuiles acier de 700 mm	○	○
	Tuiles acier de 800 mm	○	○
	Tuiles acier de 850 mm	○	○
	Guide chaîne central	●	●
	Deux guides chaîne additionnels	○	○
	Blindage du châssis inférieur	●	●
Sécurité	Arrêt d'urgence du moteur	●	●
	Mode d'utilisation forcé des pompes (interrupteur d'urgence KPSS)	●	●
	Potentiomètre de régime moteur d'urgence (by-pass de la gestion électronique)	●	●
	Vanne manuelle de descente d'urgence de l'équipement	●	●
	Alarme de surcharge	●	●
	Clapets de sécurité pour les vérins de flèche et du balancier	●	●
	Clapet de sécurité pour le vérin d'articulation de flèche	—	●
	Cabine ROPS (ISO 12117-2:2008)	●	●
	Protection de toit niveau II (ISO 10262:1998)	●	●
	Protection de cabine niveau II (ISO 10262:1998)	○	○
	Trois caméras pour vision à 360°	●	●
Autres	Alarme de translation	○	○
	Pompe électrique de remplissage gasoil à arrêt automatique	●	●
	Faisceau électrique pour éclairage du compartiment moteur	●	●
	Peinture personnalisée	○	○
	Télésurveillance et géolocalisation KOMEXS	●	●

Remarque : Bluetooth® est une marque déposée de Bluetooth SIG Inc.

# Caractéristiques

## Moteur

Modèle	HINO J08EYD-KSDS
Type	Moteur diesel 4 temps refroidi par eau, à injection directe suralimentée, à admission refroidie
Nb de cylindres	6
Alésage et course	112 mm × 130 mm
Cylindrée	7,684 L
Puissance nominale	256 ch/2 100 tr/min (ISO 9249)
	272 ch/2 100 tr/min (ISO 14396)
Couple maxi	989 N-m/1 600 tr/min (ISO 9249)
	1 017 N-m/1 600 tr/min (ISO 14396)

## Circuit hydraulique

Pompe	
Type	Pompes à pistons axiaux + une pompe à engrenages + une pompe de pilotage
Débit de refoulement maxi	2 × 246 L/min, 1 × 43 L/min, 1 × 21 L/min
Réglage du clapet de décharge	
Flèche, balancier et godet	34,3 MPa {350 kgf/cm <sup>2</sup> }
Power Boost	37,8 MPa {385 kgf/cm <sup>2</sup> }
Translation	34,3 MPa {350 kgf/cm <sup>2</sup> }
Orientation	29,0 MPa {296 kgf/cm <sup>2</sup> }
Circuit de pilotage	5,0 MPa {50 kgf/cm <sup>2</sup> }
Pompe de pilotage	À engrenages
Distributeur principal	8 tiroirs
Radiateur d'huile	À air

## Système d'orientation

Moteur d'orientation	Une pompe à piston à cylindrée fixe
Frein de stationnement	Frein multidisque à bain d'huile
Vitesse de rotation	8,4 tr/min
Couple de rotation	120 kN (SAE)
Rayon de rotation arrière	1 900 mm
Rayon de rotation avant minimal	3 450 mm

## Accessoires

Godet rétro et compatibilité.

Usage			Godet rétro	
			Excavation standard	
Capacité du godet	Remplissage ISO	m <sup>3</sup>	1,20	
	Avec couteaux latéraux	mm	1 490	
Sans couteaux latéraux		mm	1 300	
Nombre de dents			5	
Poids du godet			1 060	
Compatibilité	Balancier standard 3,10 m		○	
	Balancier court 2,40 m		○	

○ Recommandé

## Système de translation

Moteurs de translation	2 moteurs à piston axial bi-vitesses
Freins de parc	Frein multidisque à bain d'huile
Nombre de tuiles	48 par côté
Vitesse de translation	4,6/2,8 km/h
Force de translation	314 kN (SAE)
Pente franchissable	70 % {35°}

## Cabine et commandes

### Cabine

Cabine en acier, tous temps, insonorisée, suspendue par ressorts et plots d'huile siliconée, et équipée d'un épais tapis de sol isolant.

### Commande

Deux leviers et deux pédales de translation

Deux manipulateurs pour l'excavation et l'orientation

Accélérateur moteur rotatif électrique

### Niveaux sonores

Externes 105 dB(A) (2000/14/EC)

Chauffeur 72 dB(A) (ISO 6396)

### Niveaux vibratoires

Mains/bras\* ≤ 2,5 m/s<sup>2</sup>

Corps\* ≤ 0,5 m/s<sup>2</sup>

\*Pour l'évaluation des risques selon 2002/44/CE, consultez le document ISO/TR 25398:2006.

## Flèche, balancier et godet

Vérin de flèche	145 mm x 1 361 mm
Vérin de balancier	150 mm x 1 675 mm
Vérin de godet	130 mm x 1 208 mm

## Capacités de remplissage

Réservoir à carburant	350 L
Circuit de refroidissement	35 L
Huile moteur	28,5 L
Réducteur de translation	2 x 7,5 L
Réducteur d'orientation	7,4 L
Réservoir d'huile hydraulique	245 L au réservoir
	440 L en incluant les circuits hydrauliques
Réservoir AdBlue	20,7 L

## Plages de travail

Unité : m

Flèche	6,20 m		
	Balancier	Court 2,40 m	Standard 3,10 m
Portée			
a- Portée de fouille maximale		10,30	10,93
b- Portée de fouille maximale au niveau du sol		10,09	10,74
c- Profondeur de fouille maximale		6,29	6,99
d- Hauteur de travail maximale		10,78	11,17
e- Hauteur de déversement maximale		7,75	8,15
f- Hauteur de déversement minimale		3,87	3,11
g- Profondeur de fouille maximale en paroi verticale		5,69	6,11
h- Rayon de rotation minimal		3,56	3,45
i- Course de nivelage au niveau du sol		3,99	5,59
j- Profondeur de fouille maximale pour un fond plat de 2,4 m		6,10	6,83
Capacité de remplissage ISO du godet m <sup>3</sup>		1,20	

## Force d'excavation (ISO 6015)

Unité : kN

Longueur du balancier	Court 2,40 m	Standard 3,10 m
Force de cavage du godet	189 / 208*	189 / 208*
Force de pénétration du balancier	158 / 174*	126 / 139*

\*Power Boost activé

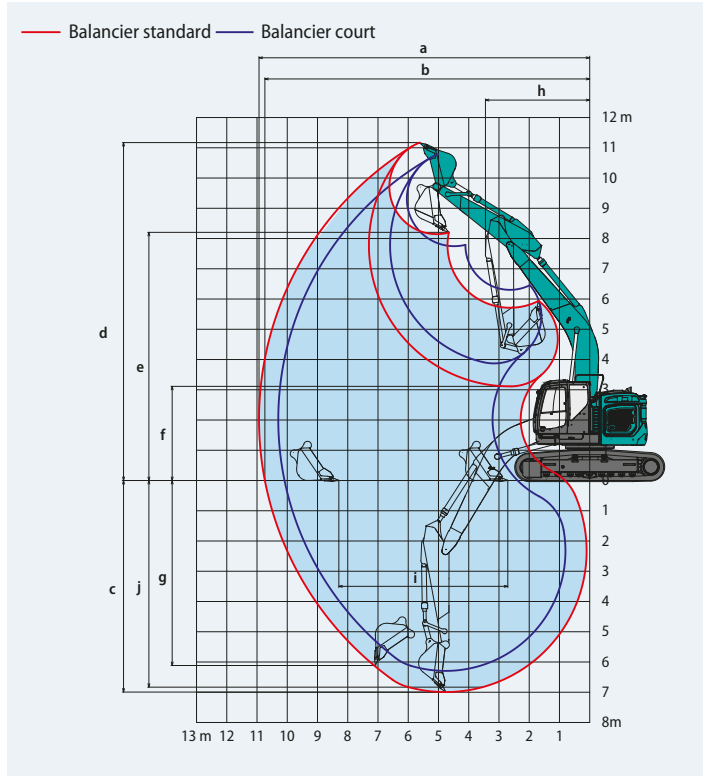

## Dimensions

Unité : mm

Longueur du balancier	Court 2,40 m	Standard 3,10 m
A Longueur hors-tout	10 100	9 980
B Hauteur hors-tout à la flèche	3 550	3 300
C Largeur hors-tout	3 190	
D Hauteur hors-tout à la rambarde	3 530	
D' Hauteur hors-tout à la cabine	3 350	
E Garde au sol sous tourelle*	1 160	

F	Garde au sol*	500
G	Rayon de rotation arrière	1 900
G'	Distance du centre d'orientation à l'extrémité arrière	1 900
H	Longueur de chenille au sol	4 050
I	Longueur du train de chenilles	4 960
J	Voie	2 590
K	Largeur de tuile	600
L	Largeur hors-tout de la tourelle	3 180

\*Hors hauteur de l'arête de chenille

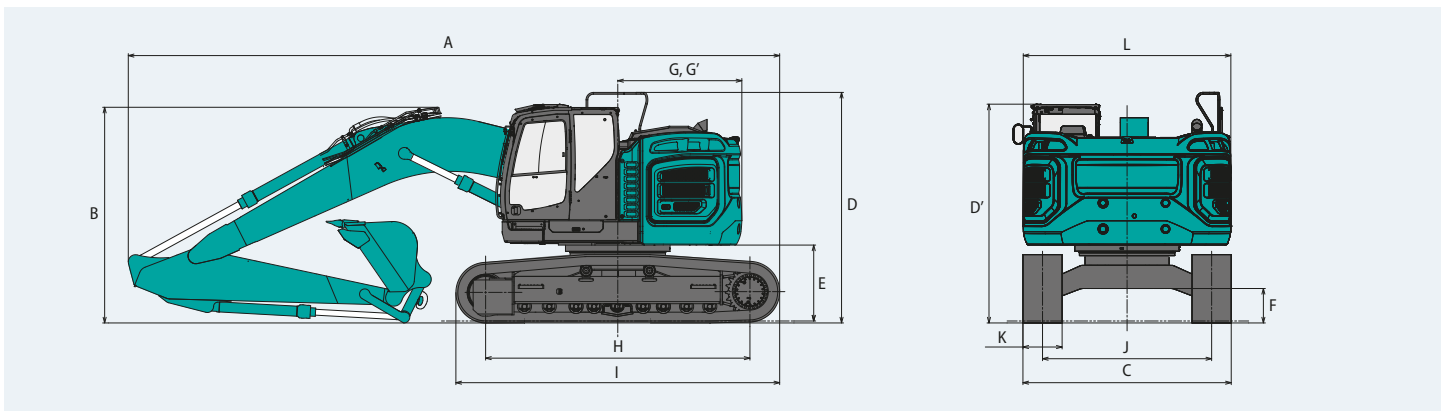

## Poids en ordre de marche et pression au sol en flèche monobloc

Flèche : 6,20 m Balancier : 2,40 m Godet : 1,20 m<sup>3</sup> en remplissage ISO

Tuiles	mm	Tuile à triple arête				Tuile à double arête
		600	700	800	850	600
Pression au sol	kPa	68	60	53	50	69
Poids en ordre de marche	kg	36 600	37 400	37 800	38 000	37 100

Flèche : 6,20 m Balancier : 3,10 m Godet : 1,20 m<sup>3</sup> en remplissage ISO

Tuiles	mm	Tuile à triple arête				Tuile à double arête
		600	700	800	850	600
Pression au sol	kPa	69	60	53	51	70
Poids en ordre de marche	kg	36 800	37 600	38 000	38 200	37 300

# Capacités de levage

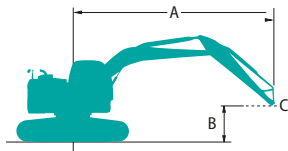

Nominal par l'avant



Nominal en latéral ou à 360 degrés

A - Portée de l'axe de rotation à la biellette de godet  
 B - Hauteur de la biellette de godet au-dessus/au-dessous du sol  
 C - Point de levage  
 Réglage du clapet de décharge : 37,8 MPa

SK380SRLC		Flèche : 6,20 m Balancier : 2,40 m Sans godet Contrepoids : 9 000 kg Chenilles : 600 mm (Levage lourd)										
A \ B		3,0 m		4,5 m		6,0 m		7,5 m		À portée maxi		Rayon
9,0 m	kg									*8 950	*8 950	5,04 m
7,5 m	kg					*8 630	*8 630			*7 680	7 080	6,72 m
6,0 m	kg			*10 240	*10 240	*9 010	8 450	*8 510	5 870	*7 230	5 540	7,74 m
4,5 m	kg			*13 030	12 370	*10 150	8 040	*8 840	5 720	*7 150	4 780	8,36 m
3,0 m	kg					*11 540	7 550	9 330	5 500	*7 340	4 410	8,67 m
1,5 m	kg					*12 610	7 150	9 090	5 280	7 310	4 290	8,71 m
Au sol	kg			*15 460	10 410	12 440	6 940	8 940	5 150	7 530	4 390	8,47 m
-1,5 m	kg	*11 100	*11 100	*16 530	10 460	12 390	6 890	8 920	5 130	8 260	4 790	7,94 m
-3,0 m	kg	*18 730	*18 730	*14 550	10 650	*11 150	7 010			*8 880	5 720	7,03 m
-4,5 m	kg			*10 840	*10 840					*8 260	8 180	5,58 m

SK380SRLC		Flèche : 6,20 m Balancier : 3,10 m Sans godet Contrepoids : 9 000 kg Chenilles : 600 mm (Levage lourd)												
A \ B		3,0 m		4,5 m		6,0 m		7,5 m		9,0 m		À portée maxi		Rayon
9,0 m	kg					*5 380	*5 380					*4 790	*4 790	6,10 m
7,5 m	kg					*7 420	*7 420	*4 530	*4 530			*4 240	*4 240	7,53 m
6,0 m	kg					*7 960	*7 960	*7 600	5 960			*4 030	*4 030	8,45 m
4,5 m	kg	*16 910	*16 910	*11 300	*11 300	*9 180	8 170	*8 110	5 770	*4 280	4 250	*3 990	*3 990	9,03 m
3,0 m	kg			*14 640	11 590	*10 700	7 640	*8 860	5 500	*6 770	4 140	*4 090	3 910	9,31 m
1,5 m	kg			*17 010	10 690	*12 030	7 180	9 070	5 250	6 910	4 020	*4 330	3 800	9,35 m
Au sol	kg			*17 670	10 320	12 390	6 870	8 860	5 070	*6 450	3 940	*4 770	3 860	9,13 m
-1,5 m	kg	*11 420	*11 420	*17 140	10 250	12 250	6 750	8 770	4 990			*5 530	4 150	8,64 m
-3,0 m	kg	*18 020	*18 020	*15 650	10 370	*11 810	6 790	8 840	5 050			*6 960	4 800	7,82 m
-4,5 m	kg	*17 300	*17 300	*12 830	10 690	*9 480	7 040					*8 160	6 290	6,54 m

## Remarques :

- Ne pas tenter de lever ou de maintenir toute charge supérieure à ces capacités de levage au point de levage spécifié par le rayon et la hauteur. Le poids de tous les accessoires doit être déduit des capacités de levage mentionnées ci-dessus.
- Les capacités de levage supposent que la machine repose sur un sol de niveau, résistant et uniforme. L'utilisateur doit tenir compte des conditions de travail, par exemple sol mou ou irrégulier, inclinaison, charges latérales, arrêt brutal des charges, situations dangereuses, expérience du chauffeur, etc...
- Le crochet de levage de la biellette de godet est défini comme point de levage.
- Les capacités de levage ci-dessus sont conformes à la norme ISO 10567. Elles ne dépassent pas 87% de la capacité de levage hydraulique ni 75% de la charge de basculement. Les capacités de levage repérées par un astérisque (\*) sont limitées par la capacité hydraulique plutôt que par la charge de basculement.
- L'opérateur doit parfaitement connaître les instructions du manuel d'utilisation et d'entretien avant d'utiliser cette machine. Les règles d'utilisation en sécurité des équipements doivent être respectées à tout moment.
- Les capacités de levage ne s'appliquent qu'à une machine fabriquée d'origine et équipée en standard par KOBELCO CONSTRUCTION MACHINERY CO., LTD.



## Moteur

Modèle	HINO J08EYD-KSDS
Type	Moteur diesel 4 temps refroidi par eau, à injection directe suralimentée, à admission refroidie
Nb de cylindres	6
Alésage et course	112 mm × 130 mm
Cylindrée	7,684 L
Puissance nominale	256 ch/2 100 tr/min (ISO 9249)
	272 ch/2 100 tr/min (ISO 14396)
Couple maxi	989 N·m/1 600 tr/min (ISO 9249)
	1 017 N·m/1 600 tr/min (ISO 14396)

## Vérin de flèche articulée

Pompe	
Type	Pompes à pistons axiaux + une pompe à engrenages + une pompe de pilotage
Débit de refoulement maxi	2 × 246 L/min, 1 × 21 L/min
Réglage du clapet de décharge	
Flèche, balancier et godet	34,3 MPa {350 kgf/cm <sup>2</sup> }
Power Boost	37,8 MPa {385 kgf/cm <sup>2</sup> }
Translation	34,3 MPa {350 kgf/cm <sup>2</sup> }
Orientation	29,0 MPa {296 kgf/cm <sup>2</sup> }
Circuit de pilotage	5,0 MPa {50 kgf/cm <sup>2</sup> }
Pompe de pilotage	À engrenages
Distributeur principal	8 tiroirs
Radiateur d'huile	À air

## Système d'orientation

Moteur d'orientation	Une pompe à piston à cylindrée fixe
Frein de stationnement	Frein multidisque à bain d'huile
Vitesse de rotation	8,4 tr/min
Couple de rotation	120 kN (SAE)
Rayon de rotation arrière	1 900 mm
Rayon de rotation avant minimal	2 990 mm

## Accessoires

Godet rétro et compatibilité.

Usage	Godet rétro	
	Excavation standard	
Capacité du godet	Remplissage ISO	m <sup>3</sup>
Largeur d'ouverture	Avec couteaux latéraux	mm
	Sans couteaux latéraux	mm
Nombre de dents		
Poids du godet		kg
Compatibilité	Balancier standard 3,10 m	○
	Balancier court 2,40 m	○

○ Recommandé

## Système de translation

Moteurs de translation	2 moteurs à piston axial bi-vitesses
Freins de parc	Frein multidisque à bain d'huile
Nombre de tuiles	48 par côté
Vitesse de translation	4,6/2,8 km/h
Force de translation	314 kN (SAE)
Pente franchissable	70 % {35°}

## Cabine et commandes

Cabine	
Cabine en acier, tous temps, insonorisée, suspendue par ressorts et plots d'huile siliconée, et équipée d'un épais tapis de sol isolant.	
Commande	
Deux leviers et deux pédales de translation	
Deux manipulateurs pour l'excavation et l'orientation	
Accélérateur moteur rotatif électrique	
Niveaux sonores	
Externes	105 dB(A) (2000/14/EC)
Chauffeur	72 dB(A) (ISO 6396)
Niveaux vibratoires	
Mains/bras*	≤ 2,5 m/s <sup>2</sup>
Corps*	≤ 0,5 m/s <sup>2</sup>

\*Pour l'évaluation des risques selon 2002/44/CE, consultez le document ISO/TR 25398:2006.

## Flèche, balancier et godet

Vérin de flèche	145 mm x 1 295 mm
Vérin de balancier	150 mm x 1 675 mm
Vérin de godet	130 mm x 1 208 mm
Vérin de flèche articulée	150 mm x 1 230 mm

## Capacités de remplissage

Réservoir à carburant	350 L
Circuit de refroidissement	35 L
Huile moteur	28,5 L
Réducteur de translation	2 x 7,5 L
Réducteur d'orientation	7,4 L
Réservoir d'huile hydraulique	245 L au réservoir
	440 L en incluant les circuits hydrauliques
Réservoir AdBlue	20,7 L



## Plages de travail

Unité : m

Flèche	3,32 m + 2,98 m	
	Balancier	
Portée	Court 2,40 m	Standard 3,10 m
a- Portée de fouille maximale	10,36	11,01
b- Portée de fouille maximale au niveau du sol	10,16	10,82
c- Profondeur de fouille maximale	6,17	6,86
d- Hauteur de travail maximale	11,30	11,77
e- Hauteur de déversement maximale	8,20	8,68
f- Hauteur de déversement minimale	1,06	0,36
g- Profondeur de fouille maximale en paroi verticale	4,30	4,92
h- Rayon de rotation minimal	3,41	2,99
i- Course de nivelage au niveau du sol	6,15	7,46
j- Profondeur de fouille maximale pour un fond plat de 2,4 m	6,06	6,76
Capacité de remplissage ISO du godet m <sup>3</sup>	1,20	

## Force d'excavation (ISO 6015)

Unité : kN

Longueur du balancier	Court 2,40 m	Standard 3,10 m
Force de cavage du godet	189 / 208*	189 / 208*
Force de pénétration du balancier	158 / 174*	126 / 139*

\*Power Boost activé

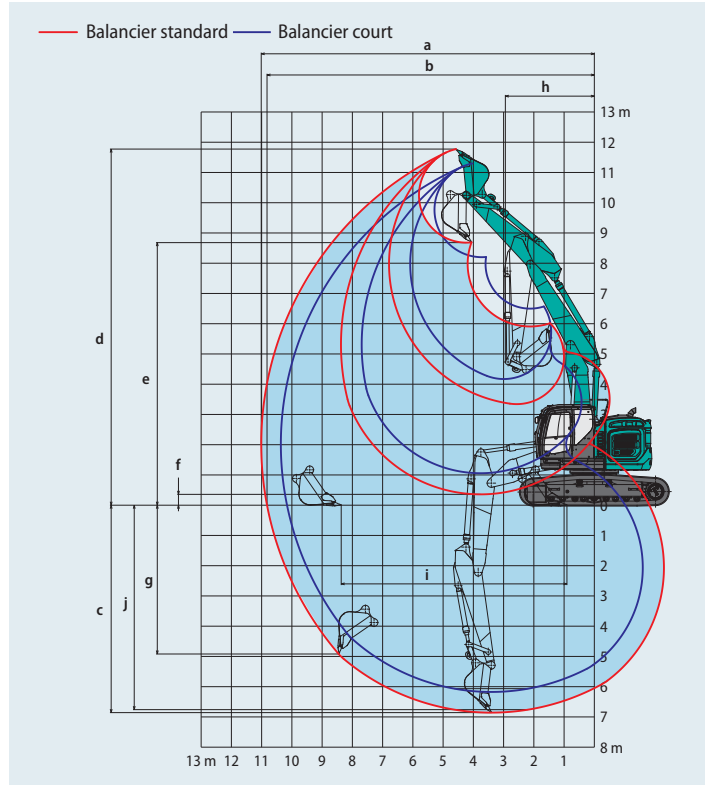

## Dimensions

Unité : mm

Longueur du balancier	Court 2,40 m	Standard 3,10 m
A Longueur hors-tout	9 530	9 470
B Hauteur hors-tout à la flèche	3 280	3 100
C Largeur hors-tout	3 190	
D Hauteur hors-tout à la rambarde	3 530	
D' Hauteur hors-tout à la cabine	3 360	
E Garde au sol sous tourelle*	1 160	

F Garde au sol*	485
G Rayon de rotation arrière	1 900
G' Distance du centre d'orientation à l'extrémité arrière	1 900
H Longueur de chenille au sol	4 050
I Longueur du train de chenilles	4 960
J Voie	2 590
K Largeur de tuile	600
L Largeur hors-tout de la tourelle	3 180

\*Hors hauteur de l'arête de chenille

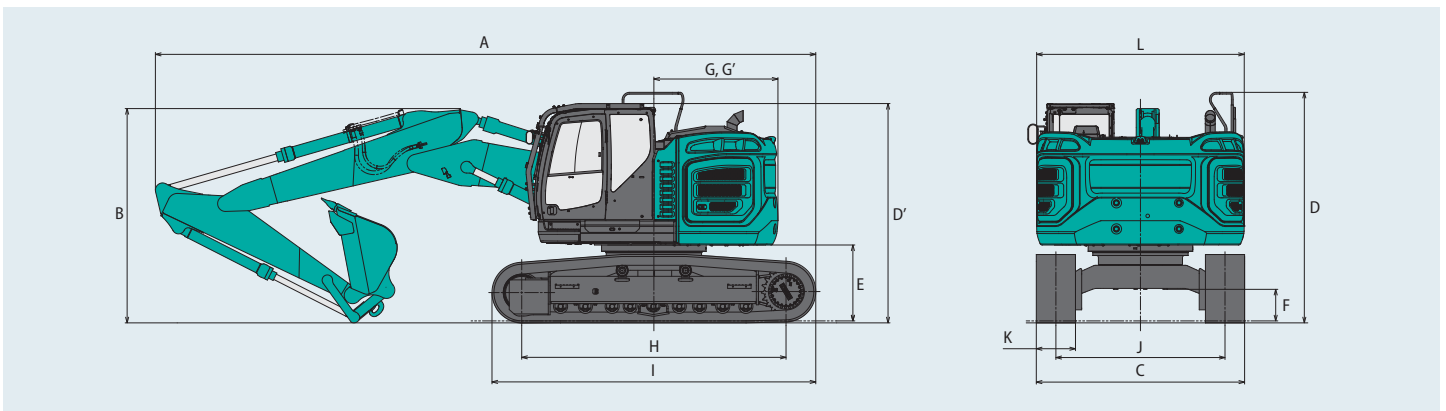

## Poids en ordre de marche et pression au sol en flèche articulée

Flèche articulée Balancier : 2,40 m Godet : 1,20 m<sup>3</sup> en remplissage ISO

Tuiles	mm	Tuile à triple arête				Tuile à double arête
		600	700	800	850	600
Pression au sol	kPa	70	61	54	51	71
Poids en ordre de marche	kg	37 400	38 200	38 700	38 900	37 900

Flèche articulée Balancier : 3,10 m Godet : 1,20 m<sup>3</sup> en remplissage ISO

Tuiles	mm	Tuile à triple arête				Tuile à double arête
		600	700	800	850	600
Pression au sol	kPa	70	62	55	52	71
Poids en ordre de marche	kg	37 600	38 400	38 900	39 100	38 100

# Capacités de levage

# SK380SRLC

SK380SRLC

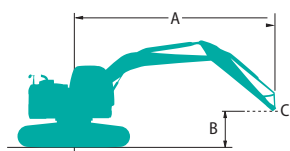

Nominal par l'avant



Nominal en latéral ou à 360 degrés

A - Portée de l'axe de rotation à la biellette de godet

B - Hauteur de la biellette de godet au-dessus/au-dessous du sol

C - Point de levage

Réglage du clapet de décharge : 37,8 MPa (385 kgf/cm<sup>2</sup>)

SK380SRLC		Flèche articulée Balancier : 2,40 m Sans godet Contrepoids : 9 000 kg Chenilles : 600 mm (Levage lourd)												
A \ B		1,5 m		3,0 m		4,5 m		6,0 m		7,5 m		À portée maxi		Rayon
		↑	→	↑	→	↑	→	↑	→	↑	→	↑	→	
9,0 m	kg					*11 430	*11 430					*9 190	*9 190	5,15 m
7,5 m	kg					*11 020	*11 020	*9 830	8 510			*7 800	6 780	6,80 m
6,0 m	kg					*12 150	*12 150	*10 130	8 320	*9 090	5 730	*7 280	5 310	7,81 m
4,5 m	kg			*14 910	*14 910	*14 450	12 150	*11 040	7 870	9 260	5 580	*7 130	4 580	8,43 m
3,0 m	kg			*22 210	*22 210	*16 060	11 280	*12 080	7 350	8 990	5 340	7 090	4 220	8,74 m
1,5 m	kg			*27 900	21 720	*17 630	10 600	12 220	6 940	8 750	5 120	6 950	4 110	8,78 m
Au sol	kg	*26 800	*26 800	*26 870	21 160	*13 930	10 140	11 980	6 730	8 610	5 000	7 180	4 220	8,54 m
-1,5 m	kg					*14 710	10 230	*11 590	6 710	8 610	5 000	*7 800	4 630	8,02 m
-3,0 m	kg					*11 860	10 490	*9 420	6 880			*6 990	5 550	7,13 m
-4,5 m	kg			*19 290	*19 290							*4 880	*4 880	5,69 m

SK380SRLC		Flèche articulée Balancier : 3,10 m Sans godet Contrepoids : 9 000 kg Chenilles : 600 mm (Levage lourd)														
A \ B		1,5 m		3,0 m		4,5 m		6,0 m		7,5 m		9,0 m		À portée maxi		Rayon
		↑	→	↑	→	↑	→	↑	→	↑	→	↑	→	↑	→	
9,0 m	kg							*6 130	*6 130					*4 890	*4 890	6,21 m
7,5 m	kg							*8 440	*8 440	*5 260	*5 260			*4 300	*4 300	7,63 m
6,0 m	kg					*9 280	*9 280	*9 250	8 490	*8 310	5 840			*4 050	*4 050	8,54 m
4,5 m	kg			*15 860	*15 860	*13 010	12 620	*10 240	8 030	*8 740	5 630	*5 020	4 120	*3 980	*3 980	9,11 m
3,0 m	kg			*24 000	22 660	*15 670	11 310	*11 430	7 460	9 020	5 350	6 770	4 020	*4 040	3 730	9,39 m
1,5 m	kg			*27 940	20 830	*16 980	10 380	12 270	6 970	8 730	5 090	6 640	3 890	*4 250	3 630	9,43 m
Au sol	kg			*24 510	20 530	*16 740	10 020	11 920	6 660	8 520	4 910	6 560	3 820	*4 620	3 700	9,21 m
-1,5 m	kg			*10 560	*10 560	*15 830	9 990	11 800	6 560	8 450	4 840			*5 280	3 990	8,73 m
-3,0 m	kg					*13 490	10 170	*10 470	6 640	*7 790	4 930			*6 500	4 630	7,92 m
-4,5 m	kg	*25 510	*25 510	*24 300	21 970	*14 930	10 830	*8 950	7 020					*5 650	*5 650	6,67 m

## Remarques :

- Ne pas tenter de lever ou de maintenir toute charge supérieure à ces capacités de levage au point de levage spécifié par le rayon et la hauteur. Le poids de tous les accessoires doit être déduit des capacités de levage mentionnées ci-dessus.
- Les capacités de levage supposent que la machine repose sur un sol de niveau, résistant et uniforme. L'utilisateur doit tenir compte des conditions de travail, par exemple sol mou ou irrégulier, inclinaison, charges latérales, arrêt brutal des charges, situations dangereuses, expérience du chauffeur, etc...
- Le crochet de levage de la biellette de godet est défini comme point de levage.
- Les capacités de levage ci-dessus sont conformes à la norme ISO 10567. Elles ne dépassent pas 87% de la capacité de levage hydraulique ni 75% de la charge de basculement. Les capacités de levage repérées par un astérisque (\*) sont limitées par la capacité hydraulique plutôt que par la charge de basculement.
- L'opérateur doit parfaitement connaître les instructions du manuel d'utilisation et d'entretien avant d'utiliser cette machine. Les règles d'utilisation en sécurité des équipements doivent être respectées à tout moment.
- Les capacités de levage ne s'appliquent qu'à une machine fabriquée d'origine et équipée en standard par KOBELCO CONSTRUCTION MACHINERY CO., LTD.

---

Remarque : Ce catalogue peut contenir des accessoires et autres équipements qui ne sont pas disponibles en option dans votre région. Il peut aussi contenir des photos de machines dont les caractéristiques sont différentes de celles qui sont vendues dans votre région. Consultez votre distributeur KOBELCO le plus proche pour lui faire part de vos besoins. Dans le cadre de notre politique d'amélioration permanente, tous les modèles et caractéristiques sont modifiables sans préavis.  
Copyright par **KOBELCO CONSTRUCTION MACHINERY CO., LTD.** Le contenu de ce catalogue ne peut en aucun cas être reproduit sans autorisation.

---

**KOBELCO CONSTRUCTION MACHINERY EUROPE B.V.**

Veluwezoom 15  
1327 AE Almere  
Pays-Bas  
[www.kobelco-europe.com](http://www.kobelco-europe.com)

Pour plus d'information :