

# KOBELCO

Performance  Design

## SK380SRLC

■ Puissance moteur :

286 ch / 1 900 tr/min

■ Poids en ordre de marche :

37 000 – 40 200 kg



Conforme Stage V

*Built for Perfectionists*



SK380SR<sub>LC</sub>



Performance



Design

La SK380SRLC inaugure une nouvelle ère de rentabilité en garantissant des **PERFORMANCES** exceptionnelles, plus d'efficacité et de productivité grâce à plus de puissance et de vitesse. Son nouveau **DESIGN** offre une ergonomie et un confort hors normes au chauffeur, en refusant tout compromis.

Toujours à la recherche d'améliorations exclusives et sans concurrence pour des machines dont on ne peut plus se passer après les avoir utilisées, **KOBELCO** poursuit sa quête d'excellence pour relever tous les défis.

# SIMPLICITÉ ET ÉLÉGANCE ULTIMES

Notre recherche d'esthétique et de luxe fonctionnelle a conduit à un nouveau design intérieur.

## Molette de navigation

Cette molette intègre plusieurs fonctions pour naviguer dans les menus du moniteur et sélectionner les paramètres machine les plus adéquates à votre application. Même avec les mains gantées, l'opérateur peut régler diverses fonctions de la machine en un clin d'œil.

## Rétroéclairage à LED

Tous les interrupteurs et molettes de commandes du tableau de bord sont rétroéclairés pour simplifier votre utilisation, même dans la pénombre ou de nuit.







# LUXE ET CONFORT INCOMPARABLES

## Siège chauffant à suspension pneumatique

Le nouveau siège de luxe GRAMMER\* vous assure une absorption vibratoire et un confort de conduite inégalés.

\*GRAMMER est une marque déposée de Grammer AG, enregistrée en Allemagne et dans d'autres pays.

## Climatisation soufflant par l'arrière

L'air est soufflé vers la taille et dans le dos du chauffeur, pour une température uniforme dans la cabine.

## Manipulateurs basse pression à commandes proportionnelles

Les manipulateurs hydrauliques sont à faible résistance et équipés de série de rollers proportionnelles de pilotage des circuits hydrauliques auxiliaires.



## Nouveau circuit hydraulique

Notre nouveau système de gestion hydraulique améliore la souplesse et la précision de pilotage, notamment en cumule de mouvement, tout en augmentant la vitesse et la puissance globale d'excavation.

## Éclairage de cabine à LED

L'éclairage intérieur à LED s'allume automatiquement à l'ouverture de la porte ou à la coupure du contact.

Même de nuit, la visibilité est irréprochable.

## L'essuie-glace à parallélogramme assure un large champ de vision



# KOBELCO



04:33



## SETTING MENU



PICTURE OF  
CAMERA



CLOCK  
SETTING



SCREEN  
BRIGHTNESS



MAINTENANCE



CONSUMPTION



LANGUAGE  
SELECTION



PRESSURE  
RELEASE



# PLUS DE VISIBILITÉ POUR PLUS DE SÉCURITÉ

## Multiples modes d'affichage

En standard, la SK3805RLC est équipée de 3 caméras disposant de 3 modes d'affichage. 2 caméras peuvent être visualisées simultanément sur le moniteur, avec une vision rectiligne ou oblique de la caméra de droite. Le troisième mode est la vision panoramique.

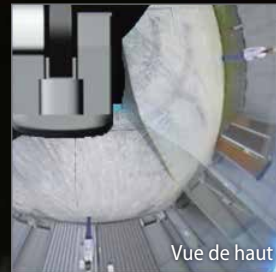

## Moniteur couleur 25 cm (le plus grand du marché)

Le très grand moniteur couleur de 25 cm permet de visualiser tous les statuts de la machine, ainsi que les caméras embarquées. Les menus ont été simplifiés pour accéder plus rapidement à toutes les fonctions, et de multiples pictogrammes rendent plus intuitif leur utilisation. Pour une meilleure protection contre le vol et les utilisations malveillantes, un mot de passe est nécessaire au démarrage du moteur.



## Molette de sélection du mode d'affichage

Depuis le menu principal, cliquez sur l'icône "caméra", sélectionnez le mode d'affichage en tournant la molette sur la droite ou la gauche, et validez le mode choisi en cliquant dessus.



## IDÉAL POUR LES CHANTIERS URBAINS NÉCESSITANT UNE PLAGES DE TRAVAIL ÉTENDUE

### Rayon de rotation minimal et agilité maximale

Le rayon de rotation de la tourelle restant dans le gabarit du châssis porteur, le chauffeur peut se concentrer sur l'essentiel. Le risque de collision arrière est quasiment nul et octroie une agilité sur chantier et une sécurité absolue.

### Développée pour une productivité optimum en espace confiné !

La conception compacte permet à la machine de réaliser des opérations d'excavation, de rotation sur 180° et de chargement dans un couloir de 5,35 m.



Les figures ci-dessus indiquent les valeurs pour flèche et balancier standard.

## DES PERFORMANCES À COUPER LE SOUFFLE !

Le nouveau modèle SK380SRLC est équipé d'un moteur conforme Stage V, au couple supérieur. Un meilleur équilibre entre la puissance et le couple du moteur contribue à plus d'efficacité et de performances qu'avec les modèles précédents. De plus, l'intervalle de remplacement du FAP a été augmenté.



Modèle : ISUZU 6HK1

Puissance du moteur

**286 ch / 1 900 tr/min**

## Power Boost

Lorsque vous avez besoin de plus de puissance instantanément, enclenchez Power Boost pour obtenir 10 % de puissance supplémentaire sans limite de temps.

### ■ Force de cavage maxi du godet (Balancier 3,10 m)

En standard : **189 kN**

Avec Power Boost : **208 kN**

### ■ Force de pénétration maxi au balancier (Balancier 3,10 m)

En standard : **126 kN**

Avec Power Boost : **139 kN**



# PUISSANCE ET AGILITÉ INCONTESTABLES

## Force de translation (SAE)

Totalement hors-normes pour aborder les terrains difficiles et fortes pentes sans aucune appréhension.

**314** kN

## Capacité de levage

**12 390** kg

(Portée : 6,00 m Flèche : 6,20 m Balancier : 3,10 m Sans godet  
Chenilles : 600 mm <Levage lourd>)

## Manutention lourde

En activant la fonction levage lourd, les pompes hydrauliques délivrent plus de pression et légèrement moins de débit pour plus d'efficacité et de précision lors des phases de manutention délicate.

## Translation indépendante

En activant la fonction translation indépendante, les 2 pompes hydrauliques principales sont désaccouplées. Une pompe alimente alors uniquement la translation, et l'autre pompe alimente l'équipement et la rotation. Ainsi, vous pouvez lever votre flèche et/ou orienter la tourelle, sans aucune variation de la vitesse de translation, évitant tout risque de balancement de la charge manutentionnée pour une sécurité et précision de travail optimales.

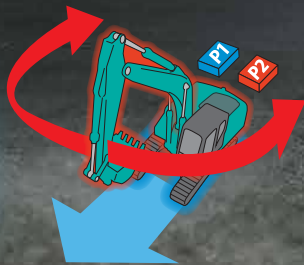



# MULTIPLES PROGRAMMATIONS D'OUTILS HYDRAULIQUES

## Programmation des lignes auxiliaires

Depuis le moniteur central, vous pouvez sélectionner l'idéogramme correspondant aux réglages hydrauliques adéquates à votre outil. Travail au godet, au curage inclinable, au BRH, à la pince de tri ou de démolition, tout est paramétrable par votre concessionnaire et sélectionnable au moniteur par le chauffeur.



# UNE MULTITUDE D'ÉQUIPEMENT DE SÉRIE



Caméra arrière



Caméra côté droit



Caméra côté gauche

Caméras arrière, droite et gauche de série

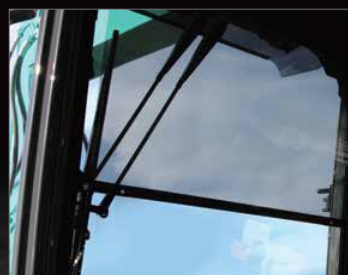

Essuie-glace à parallélogramme /  
Store pare-soleil déroulant



Balancier



Flèche



Biellette de godet



Contrepoids

Prédisposition pour système de guidage

En standard, la machine est prédisposée pour être équipée rapidement d'un système de guidage 2D/3D, quelque soit la marque.



indicateur de ceinture de sécurité



Consoles suspendues

Les consoles de manipulateur droite et gauche sont suspendues sur le siège pour un confort de conduite exceptionnel.



Radio DAB+ (FM/AM + AUX + USB  
et Bluetooth® avec téléphone  
mains libres)



Prise d'alimentation 12 V / Port USB



Support pour smartphone

Vous pouvez utiliser le support avec votre smartphone connecté au port USB.



Antidémarrage codé

Pour une meilleure protection contre le vol et les utilisations malveillantes, un mot de passe est nécessaire au démarrage du moteur.



3 modes d'essuie-glace

Le balayage unique a été ajouté en plus du mode intermittent et du mode continu.



# KOBELCO MONITORING EXCAVATOR SYSTEM



## Télesurveillance incluse = sérénité absolue

Le système KOMEXS (Kobelco Monitoring Excavator System) utilise les communications par satellite et internet pour la transmission des données, il peut donc être déployé dans des zones où les autres formes de communication sont difficiles. Quand une pelle hydraulique est équipée de ce système, de nombreux paramètres comme ses heures de fonctionnement, sa situation géographique, sa consommation de carburant ou encore ses différents états d'entretien peuvent être affichées à distance.

## Accès direct aux données d'exploitation

### Géolocalisation

La localisation précise des matériels et l'historique des déplacements sont disponibles même depuis des sites où les communications sont difficiles.

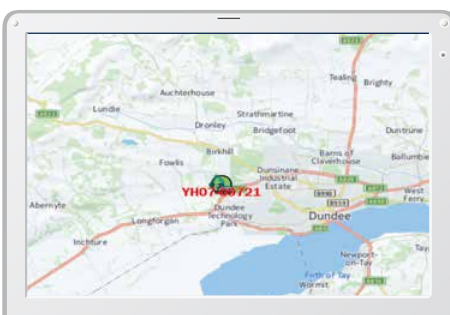

Localisation

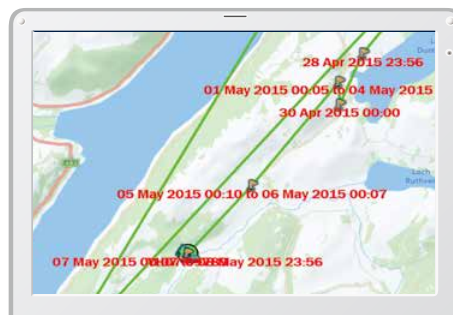

Historique des déplacements

Period: 11 Apr, 2015 to 10 May, 2015		Search	
Type of Operation	Working Hrs		Ratio
Total Working Hrs	169 Hrs	100 %	
Digging Hrs	72.2 Hrs	43 %	
Traveling Hrs	18.3 Hrs	11 %	
Idle Hrs	15.9 Hrs	9 %	
Opt Att Hrs	62.5 Hrs	37 %	
Crane Mode Hrs	0 Hrs	0 %	

Analyse des heures de travail

## Heures de fonctionnement

- Une analyse des plages de travail par machine et par site, permet d'identifier les chantiers les plus productifs et les plus rentables.
- Les heures d'utilisation sont enregistrées par tranche d'une demi-heure, et peuvent être utilisées pour la facturation de vos prestations, locations, ...

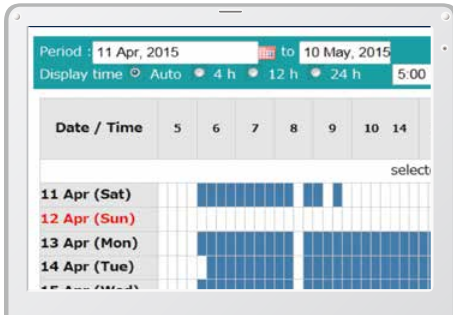

Rapport quotidien

## Consommation

L'analyse de votre consommation de carburant, ainsi que des modes de travail utilisés, vous aident à optimiser vos coûts de production.

Work mode	Working Hrs	Total Fuel Consumption
H mode	2:06	24.5 L
S mode	0:00	0.0 L
E mode	169:19	1489.7 L
<b>TOTAL</b>	<b>171:25</b>	<b>1514.2 L</b>

Consommation de carburant

## Graphiques analytiques

Plusieurs graphiques vous renseignent sur les différents états de fonctionnement de la machine : excavation, ralenti, translation et utilisation des outils hydrauliques.



États de travail

## Maintenance et alertes SAV

### Maintenance

- Pour connaître l'état d'entretien de votre flotte Kobelco sur les différents chantiers.
- Les données d'entretien sont également communiquées au service après-vente de votre concessionnaire Kobelco, pour une planification plus efficace des entretiens périodiques.

Model	Serial No.	Hour Meter	Engine Oil
SK135SRLC-3/SK140SRL	<a href="#">YH07-09721</a> 0.38/0.35	734 Hr	434
SK135SRLC-3/SK140SRL	<a href="#">YH07-09789</a> 0.38/0.35	73 Hr	429
SK210LC-9	<a href="#">YQ13-10454</a> 0.8/0.7	960 Hr	58
SK210LC-9	<a href="#">YQ13-10481</a> 0.8/0.7	549 Hr	498
SK75SR-	<a href="#">YT08-30374</a>		

Entretien

### Alertes SAV

Ce système envoie une alerte en cas de détection d'anomalie, pour optimiser la maintenance préventive et éviter des dommages qui pourraient conduire à l'indisponibilité de la machine.

## Les alarmes SAV peuvent être reçues par e-mail

Les alarmes SAV ou états d'entretien peuvent être reçues par e-mail, sur un ordinateur ou un smartphone.



Restez connecté avec votre machine où que vous soyez !

## Rapports quotidiens/mensuels

Les données d'exploitation téléchargées sur un ordinateur permettent la création de rapports quotidiens et mensuels d'activité.

## Système de sécurité

### Alarme de démarrage moteur

Le système peut déclencher une alarme si la machine est utilisée en dehors des heures ou jours prédéfinis.

Alarme de démarrage du moteur en dehors des horaires de travail définis

### Alarme géographique

Une alarme peut être déclenchée en cas de déplacement de la machine en dehors d'un périmètre géographique défini.

Alarme de sortie du périmètre géographique défini

# MAINTENANCE ET SECURITÉ



## Protection de toit basculable de série

La protection FOPS de cabine de série s'ouvre par basculement assisté par vérin à gaz\* pour faciliter le nettoyage des vitres. Conforme aux exigences de la norme Top Guard niveau II (ISO 10262).



## Filtration air double corps



## Large compartiment de rangement accessible depuis le sol



## Réservoir d'AdBlue®

Le remplissage d'AdBlue s'effectue dans le coffre sécurisé à clef du marchepied de tourelle.

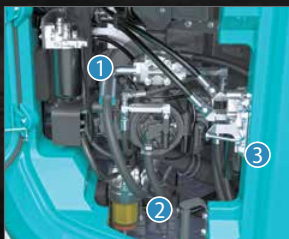

## Côté droit

Compartiment des pompes hydrauliques et des filtres du moteur.



## Filtre principal à carburant



## Préfiltre à carburant avec décanter d'eau



## Filtre à huile moteur

Remarque : AdBlue® est une marque déposée de Verband der Automobilindustrie e.V. (VDA).

\*Pas disponible pour flèche articulée.

# Caractéristiques

**SK380SR<sub>LC</sub>**  
SK380SR<sub>LC</sub>-7

## Moteur

Modèle	ISUZU 6HK1
Type	Moteur diesel 4 temps refroidi par eau, à injection directe suralimentée, à admission refroidie, conforme Stage V
Nb de cylindres	6
Alésage et course	115 mm x 125 mm
Cylindrée	7,790 L
Puissance nominale	269 ch / 1 900 tr/min (ISO 9249)
	286 ch / 1 900 tr/min (ISO 14396)
Couple maxi	1 011 N·m / 1 500 tr/min (ISO 9249)
	1 080 N·m / 1 500 tr/min (ISO 14396)

## Circuit hydraulique

Pompe	
Type	Deux pompes à pistons axiaux + une pompe à engrenages + une pompe de pilotage
Débit de refoulement maxi	2 x 245 L/min, 1 x 44,3 L/min, 1 x 19 L/min
Réglage du clapet de décharge	
Flèche, balancier et godet	34,3 MPa {350 bar}
Power Boost	37,8 MPa {385 bar}
Translation	34,3 MPa {350 bar}
Orientation	29,0 MPa {296 bar}
Circuit de pilotage	5,0 MPa {50 bar}
Pompe de pilotage	À engrenages
Distributeur principal	8 tiroirs
Radiateur d'huile	À air

## Système d'orientation

Moteur d'orientation	Une pompe à piston à cylindrée fixe
Frein de stationnement	Frein multidisque à bain d'huile
Vitesse de rotation	8,4 tr/min
Couple de rotation	122,1 kN (SAE)
Dévers maximum de rotation en charge*	32 % {18°}

\*Valeur dans la configuration la moins favorable

## Accessoires

Godet rétro et compatibilité

Usage		Godet rétro	
		Excavation standard	
Capacité du godet	Remplissage ISO	m <sup>3</sup>	1,20
Largeur d'ouverture	Avec couteaux latéraux	mm	1 490
	Sans couteaux latéraux	mm	1 300
Nombre de dents			5
Poids du godet		kg	1 060
Compatibilité	Balancier standard 3,10 m		○
	Balancier court 2,40 m		○

○ Recommandé

## Système de translation

Moteurs de translation	2 moteurs bi-vitesses à pistons de cylindrée variable
Freins de parc	Freins multidisque à bain d'huile
Nombre de tuiles	48 par côté
Vitesse de translation	4,6 / 2,8 km/h
Force de translation	314 kN (SAE)
Pente franchissable	70 % {35°}

## Cabine et commandes

Cabine	
Cabine en acier, tous temps, insonorisée, suspendue par ressorts et plots d'huile siliconée, et équipée d'un épais tapis de sol isolant	
Commande	
Deux leviers et deux pédales de translation	
Deux manipulateurs pour l'excavation et l'orientation	
Accélérateur moteur rotatif électrique	
Niveaux sonores	
Externes	106 dB(A) (2000/14/EC)
Chauffeur	72 dB(A) (ISO 6396)
Niveaux vibratoires	
Mains/bras*	≤ 2,5 m/s <sup>2</sup>
Corps*	≤ 0,5 m/s <sup>2</sup>

\*Pour l'évaluation des risques selon 2002/44/CE, consultez le document ISO/TR 25398:2006

## Vérins hydrauliques

Vérin de flèche	145 mm x 1 361 mm
Vérin de balancier	150 mm x 1 675 mm
Vérin de godet	130 mm x 1 208 mm
Vérin de flèche articulée	150 mm x 1 230 mm
Vérin de lame	160 mm x 350 mm

## Capacités de remplissage

Réservoir à carburant	350 L
Circuit de refroidissement	41,2 L
Huile moteur	48,6 L
Réducteur de translation	2 x 7,5 L
Réducteur d'orientation	1 x 7,4 L
Réservoir d'huile hydraulique	245 L au réservoir
	440 L en incluant les circuits hydrauliques
Réservoir AdBlue	20,7 L

# Caractéristiques

## Plages de travail

Unité : mm

Flèche	Balancier	6,20 m	
		Court 2,40 m	Standard 3,10 m
Range			
a- Portée de fouille maximale		10 300	10 930
b- Portée de fouille maximale au niveau du sol		10 090	10 740
c- Profondeur de fouille maximale		6 290	6 990
d- Hauteur de travail maximale		10 780	11 170
e- Hauteur de déversement maximale		7 750	8 150
f- Hauteur de déversement minimale		3 870	3 110
g- Profondeur de fouille maximale en paroi verticale		5 690	6 110
h- Rayon de rotation minimal		3 560	3 450
i- Course de nivelage au niveau du sol		3 990	5 590
j- Profondeur de fouille maximale pour un fond plat de 2,4 m		6 100	6 830
k- lame levée/baissée		705/700	
Capacité de remplissage ISO du godet	m <sup>3</sup>	1,20	

## Force d'excavation (ISO 6015)

Unité : kN

Longueur du balancier	Court 2,40 m	Standard 3,10 m
Force de cavage du godet	189 208*	189 208*
Force de pénétration du balancier	158 174*	126 139*

\*Power Boost activé

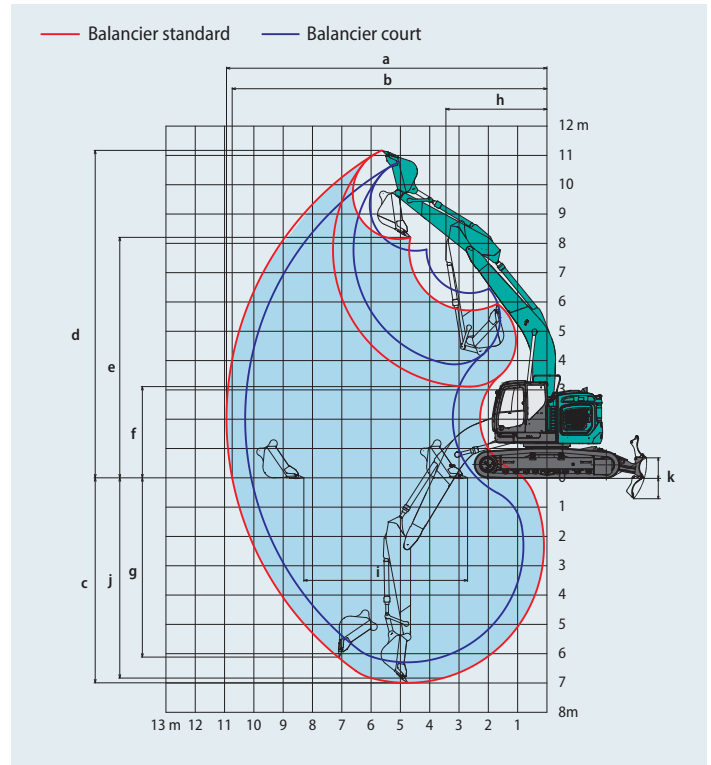

## Dimensions

Unité : mm

Longueur du balancier	Court 2,40 m	Standard 3,10 m
A Longueur hors-tout	10 100	9 980
A' Longueur hors-tout (avec lame)	10 940	10 820
B Hauteur hors-tout à la flèche	3 520	3 310
C Largeur hors-tout	3 190	
D Hauteur hors-tout à la rambarde	3 510	
D' Hauteur hors-tout à la cabine	3 350	
E Garde au sol sous tourelle*	1 160	
F Garde au sol (avec lame)*	485 (425)	

G	Rayon de rotation arrière	1 900
G'	Distance du centre d'orientation à l'extrémité arrière	1 900
H	Longueur de chenille au sol	4 050
I	Longueur du train de chenilles	4 960
J	Voie	2 590
K	Largeur de tuile	600
L	Largeur hors-tout de la tourelle	3 180
M	Largeur de lame	3 190
N	Hauteur de lame	835

\*Hors hauteur de l'arête de chenille

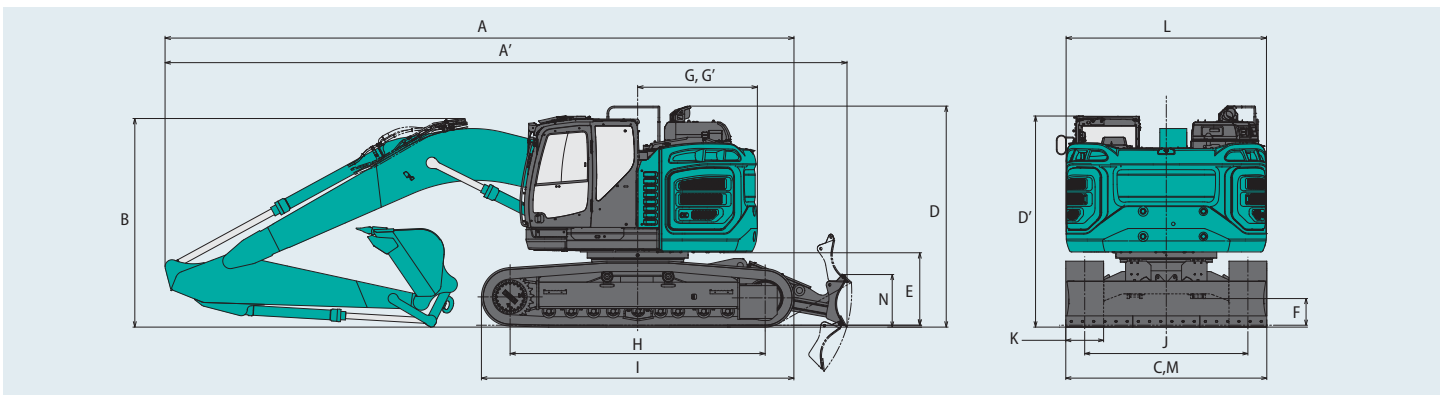

## Poids en ordre de marche et pression au sol

En équipement de série, avec flèche monobloc, balancier 3,10 m, godet 1,20 m<sup>3</sup> en remplissage ISO, sans lame et avec contreponds standard.

Usage		Tuiles à triple arête				Tuiles à double arête
		600	700	800	850	600
Largeur de tuile	mm	600	700	800	850	600
Largeur du châssis inférieur	mm	3 190	3 290	3 390	3 440	3 190
Pression au sol	kPa	69,2	60,8	53,8	50,9	70,2
Poids en ordre de marche	kg	37 000	37 900	38 300	38 500	37 500

En équipement de série, avec flèche monobloc, balancier 3,10 m, godet 1,20 m<sup>3</sup> en remplissage ISO, avec lame et contreponds standard.

Usage		Tuiles à triple arête
Largeur de tuile	mm	600
Largeur du châssis inférieur	mm	3 190
Pression au sol	kPa	74,3
Poids en ordre de marche	kg	39 700

# Capacités de levage

# SK380SRLC

SK380SRLC-7

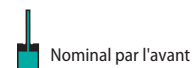
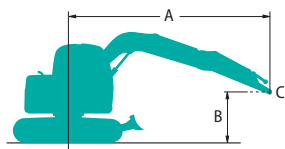

A - Portée de l'axe de rotation à la bielle de godet

B - Hauteur de la bielle de godet au-dessus/au-dessous du sol

C - Point de levage

Réglage du clapet de décharge : 37,8 MPa

SK380SRLC		Flèche : 6,20 m		Balancier : 2,40 m		Sans godet		Contrepoids : 9 000 kg		Chenilles : 600 mm		(Levage lourd)		
A \ B		3,0 m		4,5 m		6,0 m		7,5 m		À portée maxi		Rayon		
9,0 m	kg											*8 950	*8 950	5,04 m
7,5 m	kg					*8 630	*8 630					*7 680	7 080	6,72 m
6,0 m	kg			*10 240	*10 240	*9 010	8 450	*8 510	5 870			*7 230	5 540	7,74 m
4,5 m	kg			*13 030	12 370	*10 150	8 040	*8 840	5 720			*7 150	4 780	8,36 m
3,0 m	kg					*11 540	7 550	9 330	5 500			*7 340	4 410	8,67 m
1,5 m	kg					*12 610	7 150	9 090	5 280			7 310	4 290	8,71 m
Au sol	kg			*15 460	10 410	12 440	6 940	8 940	5 150			7 530	4 390	8,47 m
-1,5 m	kg	*11 100	*11 100	*16 530	10 460	12 390	6 890	8 920	5 130			8 260	4 790	7,94 m
-3,0 m	kg	*18 730	*18 730	*14 550	10 650	*11 150	7 010					*8 880	5 720	7,03 m
-4,5 m	kg			*10 840	*10 840							*8 260	8 180	5,58 m

SK380SRLC		Flèche : 6,20 m		Balancier : 2,40 m		Sans godet		Contrepoids : 9 000 kg		Chenilles : 600 mm		Lame levée (Levage lourd)		
A \ B		3,0 m		4,5 m		6,0 m		7,5 m		À portée maxi		Rayon		
9,0 m	kg											*8 950	*8 950	5,04 m
7,5 m	kg					*8 630	*8 630					*7 680	7 520	6,72 m
6,0 m	kg			*10 240	*10 240	*9 010	8 960	*8 510	6 250			*7 230	5 910	7,74 m
4,5 m	kg			*13 030	*13 030	*10 150	8 550	*8 840	6 110			*7 150	5 120	8,36 m
3,0 m	kg					*11 540	8 060	9 210	5 880			*7 340	4 730	8,67 m
1,5 m	kg					12 540	7 660	8 980	5 670			7 210	4 610	8,71 m
Au sol	kg			*15 460	11 170	12 290	7 440	8 830	5 530			7 440	4 720	8,47 m
-1,5 m	kg	*11 090	*11 090	*16 530	11 210	12 230	7 400	8 810	5 520			8 160	5 150	7,94 m
-3,0 m	kg	*18 730	*18 730	*14 550	11 410	*11 140	7 520					*8 880	6 140	7,03 m
-4,5 m	kg			*10 840	*10 840							*8 260	*8 260	5,58 m

SK380SRLC		Flèche : 6,20 m		Balancier : 3,10 m		Sans godet		Contrepoids : 9 000 kg		Chenilles : 600 mm		(Levage lourd)		
A \ B		3,0 m		4,5 m		6,0 m		7,5 m		9,0 m		À portée maxi		
9,0 m	kg					*5 380	*5 380					*4 790	*4 790	6,10 m
7,5 m	kg					*7 420	*7 420	*4 530	*4 530			*4 240	*4 240	7,53 m
6,0 m	kg					*7 960	*7 960	*7 600	5 960			*4 030	*4 030	8,45 m
4,5 m	kg	*16 910	*16 910	*11 300	*11 300	*9 180	8 170	*8 110	5 770	*4 280	4 250	*3 990	*3 990	9,03 m
3,0 m	kg			*14 640	11 590	*10 700	7 640	*8 860	5 500	*6 770	4 140	*4 090	3 910	9,31 m
1,5 m	kg			*17 010	10 690	*12 030	7 180	9 070	5 250	6 910	4 020	*4 330	3 800	9,35 m
Au sol	kg			*17 670	10 320	12 390	6 870	8 860	5 070	*6 450	3 940	*4 770	3 860	9,13 m
-1,5 m	kg	*11 420	*11 420	*17 140	10 250	12 250	6 750	8 770	4 990			*5 530	4 150	8,64 m
-3,0 m	kg	*18 020	*18 020	*15 650	10 370	*11 810	6 790	8 840	5 050			*6 960	4 800	7,82 m
-4,5 m	kg	*17 300	*17 300	*12 830	10 690	*9 480	7 040					*8 160	6 290	6,54 m

SK380SRLC		Flèche : 6,20 m		Balancier : 3,10 m		Sans godet		Contrepoids : 9 000 kg		Chenilles : 600 mm		Lame levée (Levage lourd)		
A \ B		3,0 m		4,5 m		6,0 m		7,5 m		9,0 m		À portée maxi		
9,0 m	kg					*5 380	*5 380					*4 790	*4 790	6,10 m
7,5 m	kg					*7 420	*7 420	*4 530	*4 530			*4 240	*4 240	7,53 m
6,0 m	kg					*7 960	*7 960	*7 600	6 350			*4 030	*4 030	8,45 m
4,5 m	kg	*16 910	*16 910	*11 300	*11 300	*9 180	8 680	*8 110	6 150	*4 280	*4 280	*3 990	*3 990	9,03 m
3,0 m	kg			*14 640	12 350	*10 700	8 150	*8 860	5 890	*6 770	4 450	*4 090	*4 090	9,31 m
1,5 m	kg			*17 010	11 450	*12 030	7 690	8 960	5 640	6 820	4 330	*4 330	4 090	9,35 m
Au sol	kg			*17 670	11 080	12 240	7 380	8 750	5 450	*6 450	4 250	*4 770	4 170	9,13 m
-1,5 m	kg	*11 420	*11 420	*17 140	11 010	12 100	7 260	8 660	5 370			*5 530	4 480	8,64 m
-3,0 m	kg	*18 020	*18 020	*15 650	11 130	*11 810	7 300	8 730	5 430			*6 960	5 170	7,82 m
-4,5 m	kg	*17 300	*17 300	*12 830	11 440	*9 480	7 550					*8 160	6 750	6,54 m

- Remarques:
- Ne pas tenter de lever ou de maintenir toute charge supérieure à ces capacités de levage au point de levage spécifié par le rayon et la hauteur. Le poids de tous les accessoires doit être déduit des capacités de levage mentionnées ci-dessus.
  - Les capacités de levage supposent que la machine repose sur un sol de niveau, résistant et uniforme. L'utilisateur doit tenir compte des conditions de travail, par exemple sol mou ou irrégulier, inclinaison, charges latérales, arrêt brutal des charges, situations dangereuses, expérience du chauffeur, etc...
  - Le crochet de levage de la bielle de godet est défini comme point de levage.
  - Les capacités de levage ci-dessus sont conformes à la norme ISO 10567. Elles ne dépassent pas 87% de la capacité de levage hydraulique ni 75% de la charge de basculement. Les capacités de levage repérées par un astérisque (\*) sont limitées par la capacité hydraulique plutôt que par la charge de basculement.
  - L'opérateur doit parfaitement connaître les instructions du manuel d'utilisation et d'entretien avant d'utiliser cette machine. Les règles d'utilisation en sécurité des équipements doivent être respectées à tout moment.
  - Les capacités de levage ne s'appliquent qu'à une machine fabriquée d'origine et équipée en standard par KOBELCO CONSTRUCTION MACHINERY CO., LTD.

# Flèche articulée



## Plages de travail

Unité : mm

Portée	Balancier	Flèche articulée	
		Court 2,40 m	Standard 3,10 m
a- Portée de fouille maximale		10 360	11 010
b- Portée de fouille maximale niveau du sol		10 160	10 820
c- Profondeur de fouille maximale		6 170	6 860
d- Hauteur de travail maximale		11 300	11 770
e- Hauteur de déversement maximale		8 200	8 680
f- Hauteur de déversement minimale		1 060	360
g- Profondeur de fouille maximale en paroi verticale		4 300	4 920
h- Rayon de rotation minimal		3 410	2 990
i- Course de nivelage au niveau du sol		6 150	7 460
j- Profondeur de fouille maximale pour un fond plat de 2,4 m		6 060	6 760
k- lame levée/baissée		705/700	
Capacité de remplissage ISO du godet	m <sup>3</sup>	1,20	

## Force d'excavation (ISO 6015)

Unité : kN

Longueur du balancier	Court 2,40 m	Standard 3,10 m
Force de cavage du godet	189 208*	189 208*
Force de pénétration du balancier	158 174*	126 139*

\*Power Boost activé

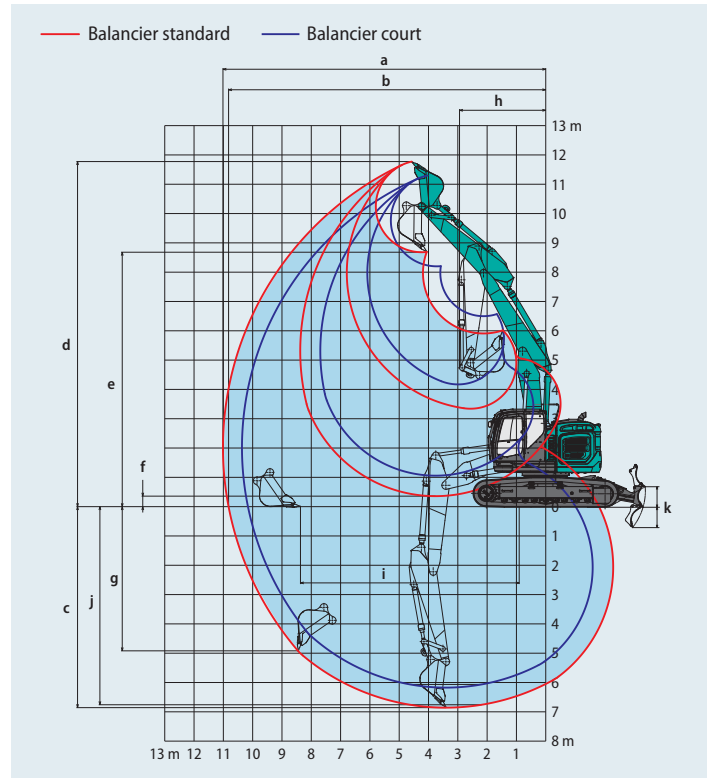

## Dimensions

Unité : mm

Longueur du balancier	Court 2,40 m	Standard 3,10 m
A Longueur hors-tout	10 110	10 050
A' Longueur hors-tout (avec lame)	10 960	10 900
B Hauteur hors-tout à la flèche	3 290	3 110
C Largeur hors-tout	3 190	
D Hauteur hors-tout à la rambarde	3 510	
D' Hauteur hors-tout à la cabine	3 360	
E Garde au sol sous tourelle*	1 160	
F Garde au sol (avec lame)*	485 (425)	

G Rayon de rotation arrière	1 900
G' Distance du centre d'orientation à l'extrémité arrière	1 900
H Longueur de chenille au sol	4 050
I Longueur du train de chenilles	4 960
J Voie	2 590
K Largeur de tuile	600
L Largeur hors-tout de la tourelle	3 180
M Largeur de lame	3 190
N Hauteur de lame	835

\*Hors hauteur de l'arête de chenille

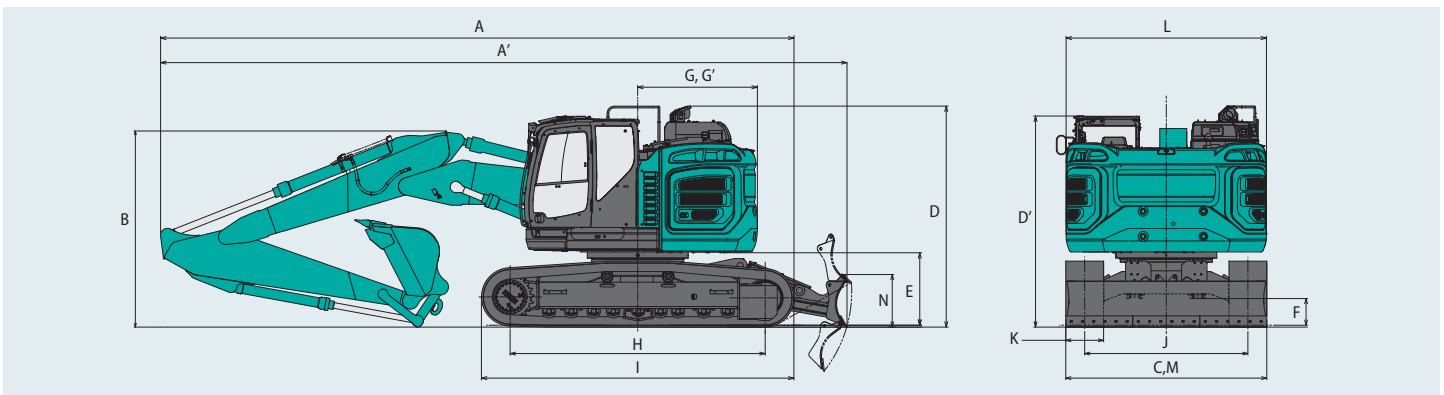

## Poids en ordre de marche et pression au sol

En équipement de série, avec flèche articulée, balancier 3,10 m, godet 1,20 m<sup>3</sup> en remplissage ISO, sans lame et avec contrepoids standard.

Usage		Tuiles à triple arête				Tuiles à double arête
		600	700	800	850	600
Largeur de tuile	mm	600	700	800	850	600
Largeur du châssis inférieur	mm	3 190	3 290	3 390	3 440	3 190
Pression au sol	kPa	70,5	61,9	54,7	51,8	71,5
Poids en ordre de marche	kg	37 700	38 500	39 000	39 200	38 200

En équipement de série, avec flèche articulée, balancier 3,10 m, godet 1,20 m<sup>3</sup> en remplissage ISO, avec lame et contrepoids standard.

Usage	Tuiles à triple arête
Largeur de tuile	mm 600
Largeur du châssis inférieur	mm 3 190
Pression au sol	kPa 75,2
Poids en ordre de marche	kg 40 200

# Capacités de levage

# SK380SRLC

SK380SRLC-7

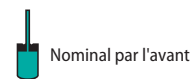
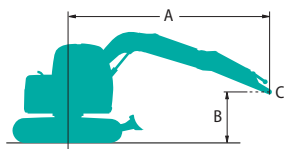

A - Portée de l'axe de rotation à la biellette de godet

B - Hauteur de la biellette de godet au-dessus/au-dessous du sol

C - Point de levage

Réglage du clapet de décharge : 37,8 MPa

SK380SRLC		Flèche articulée		Balancier : 2,40 m		Sans godet		Contreponds : 9 000 kg		Chenilles : 600 mm		(Levage lourd)		
B	A	1,5 m		3,0 m		4,5 m		6,0 m		7,5 m		À portée maxi		
														Rayon
9,0 m	kg					*11 430	*11 430					*6 960	*6 960	5,15 m
7,5 m	kg					*11 020	*11 020	*6 230	*6 230			*5 360	*5 360	6,80 m
6,0 m	kg					*12 150	*12 150	*10 130	8 320	*5 440	*5 440	*4 700	*4 700	7,81 m
4,5 m	kg			*14 910	*14 910	*14 450	12 150	*11 040	7 870	*5 440	*5 440	*4 410	*4 410	8,43 m
3,0 m	kg			*22 210	*22 210	*16 060	11 280	*12 080	7 350	*5 530	5 340	*4 330	4 220	8,74 m
1,5 m	kg			*27 900	21 720	*17 630	10 600	12 220	6 940	*6 130	5 120	*4 440	4 110	8,78 m
Au sol	kg	*26 800	*26 800	*26 870	21 160	*13 930	10 140	11 980	6 730	*7 170	5 000	*4 750	4 220	8,54 m
-1,5 m	kg					*14 710	10 230	*11 150	6 710	*7 760	5 000	*5 370	4 630	8,02 m
-3,0 m	kg					*11 860	10 490	*9 420	6 880			*6 610	5 550	7,13 m
-4,5 m	kg			*19 290	*19 290							*4 880	*4 880	5,69 m

SK380SRLC		Flèche articulée		Balancier : 2,40 m		Sans godet		Contreponds : 9 000 kg		Chenilles : 600 mm		Lame levée (Levage lourd)		
B	A	1,5 m		3,0 m		4,5 m		6,0 m		7,5 m		À portée maxi		
														Rayon
9,0 m	kg					*11 430	*11 430					*6 960	*6 960	5,15 m
7,5 m	kg					*11 020	*11 020	*6 230	*6 230			*5 360	*5 360	6,80 m
6,0 m	kg					*12 150	*12 150	*10 130	8 830	*5 440	*5 440	*4 700	*4 700	7,81 m
4,5 m	kg			*14 910	*14 910	*14 450	12 900	*11 040	8 380	*5 440	*5 440	*4 410	*4 410	8,43 m
3,0 m	kg			*22 210	*22 210	*16 060	12 040	*12 080	7 860	*5 530	*5 530	*4 330	*4 330	8,74 m
1,5 m	kg			*27 900	23 180	*17 630	11 360	12 370	7 450	*6 130	5 510	*4 440	4 430	8,78 m
Au sol	kg	*26 800	*26 800	*26 870	22 620	*13 930	10 900	12 130	7 240	*7 170	5 380	*4 750	4 550	8,54 m
-1,5 m	kg					*14 710	10 990	*11 150	7 220	*7 760	5 390	*5 370	4 980	8,02 m
-3,0 m	kg					*11 860	11 240	*9 420	7 390			*6 610	5 960	7,13 m
-4,5 m	kg			*19 290	*19 290							*4 880	*4 880	5,69 m

SK380SRLC		Flèche articulée		Balancier : 3,10 m		Sans godet		Contreponds : 9 000 kg		Chenilles : 600 mm		(Levage lourd)				
B	A	1,5 m		3,0 m		4,5 m		6,0 m		7,5 m		9,0 m		À portée maxi		
																Rayon
9,0 m	kg							*5 810	*5 810					*4 890	*4 890	6,21 m
7,5 m	kg							*8 440	*8 440	*4 710	*4 710			*4 300	*4 300	7,63 m
6,0 m	kg					*9 280	*9 280	*9 250	8 490	*4 710	*4 710			*3 910	*3 910	8,54 m
4,5 m	kg			*15 860	*15 860	*13 010	12 620	*10 240	8 020	*4 360	*4 360	*4 040	*4 040	*3 690	*3 690	9,11 m
3,0 m	kg			*24 000	22 660	*15 670	11 310	*11 430	7 460	*4 360	*4 360	*4 530	4 020	*3 630	*3 630	9,39 m
1,5 m	kg			*27 940	20 830	*16 980	10 380	12 270	6 970	*4 880	*4 880	*4 790	3 890	*3 710	3 630	9,43 m
Au sol	kg			*24 510	20 530	*16 740	10 020	11 920	6 660	*5 970	4 910	*4 780	3 820	*3 950	3 700	9,21 m
-1,5 m	kg			*10 560	*10 560	*15 830	9 990	*8 800	6 560	*7 310	4 840			*4 410	3 990	8,73 m
-3,0 m	kg					*13 490	10 170	*10 470	6 640	*7 390	4 930			*5 260	4 630	7,92 m
-4,5 m	kg	*25 510	*25 510	*24 300	21 970	*14 930	10 830	*8 950	7 020					*5 650	*5 650	6,67 m

SK380SRLC		Flèche articulée		Balancier : 3,10 m		Sans godet		Contreponds : 9 000 kg		Chenilles : 600 mm		Lame levée (Levage lourd)				
B	A	1,5 m		3,0 m		4,5 m		6,0 m		7,5 m		9,0 m		À portée maxi		
																Rayon
9,0 m	kg							*5 810	*5 810					*4 890	*4 890	6,21 m
7,5 m	kg							*8 440	*8 440	*4 710	*4 710			*4 300	*4 300	7,63 m
6,0 m	kg					*9 280	*9 280	*9 250	9 000	*4 710	*4 710			*3 910	*3 910	8,54 m
4,5 m	kg			*15 860	*15 860	*13 010	*13 010	*10 240	8 540	*4 360	*4 360	*4 040	*4 040	*3 690	*3 690	9,11 m
3,0 m	kg			*24 000	*24 000	*15 670	12 070	*11 430	7 970	*4 360	*4 360	*4 530	4 330	*3 630	*3 630	9,39 m
1,5 m	kg			*27 940	22 290	*16 980	11 140	*12 330	7 480	*4 880	*4 880	*4 790	4 200	*3 710	*3 710	9,43 m
Au sol	kg			*24 510	21 990	*16 740	10 780	12 080	7 170	*5 970	5 290	*4 780	4 130	*3 950	*3 950	9,21 m
-1,5 m	kg			*10 560	*10 560	*15 830	10 750	*8 800	7 070	*7 310	5 230			*4 410	4 310	8,73 m
-3,0 m	kg					*13 490	10 920	*10 470	7 150	*7 390	5 320			*5 260	4 990	7,92 m
-4,5 m	kg	*25 510	*25 510	*24 300	23 430	*14 930	11 590	*8 950	7 530					*5 650	*5 650	6,67 m

- Remarques:
- Ne pas tenter de lever ou de maintenir toute charge supérieure à ces capacités de levage au point de levage spécifié par le rayon et la hauteur. Le poids de tous les accessoires doit être déduit des capacités de levage mentionnées ci-dessus.
  - Les capacités de levage supposent que la machine repose sur un sol de niveau, résistant et uniforme. L'utilisateur doit tenir compte des conditions de travail, par exemple sol mou ou irrégulier, inclinaison, charges latérales, arrêt brutal des charges, situations dangereuses, expérience du chauffeur, etc...
  - Le crochet de levage de la biellette de godet est défini comme point de levage.
  - Les capacités de levage ci-dessus sont conformes à la norme ISO 10567. Elles ne dépassent pas 87% de la capacité de levage hydraulique ni 75% de la charge de basculement. Les capacités de levage repérées par un astérisque (\*) sont limitées par la capacité hydraulique plutôt que par la charge de basculement.
  - L'opérateur doit parfaitement connaître les instructions du manuel d'utilisation et d'entretien avant d'utiliser cette machine. Les règles d'utilisation en sécurité des équipements doivent être respectées à tout moment.
  - Les capacités de levage ne s'appliquent qu'à une machine fabriquée d'origine et équipée en standard par KOBELCO CONSTRUCTION MACHINERY CO., LTD.

# Équipements de série et options

● = Std ○ = Opt

Catégorie	Description	SK380SRLC-7		
		Flèche monobloc	Flèche articulée	
MOTEUR	ISUZU 6HK1 (Conforme Stage V)	●	●	
	Système d'échappement du moteur DOC, DPF, SCR	●	●	
	Alternateur 24 V /90 A	●	●	
	Démarrreur 24 V/5 kW	●	●	
	Batteries 2 x 12V (140 Ah)	●	●	
	Système de refroidissement par ventilateur aspirant	●	●	
	Décélération automatique	●	●	
	Ralenti et arrêt moteur automatique	●	●	
CIRCUIT HYDRAULIQUE	Trois modes de travail (H, S et ECO)	●	●	
	Power Boost (37,8 MPa)	●	●	
	Levage lourd	●	●	
	Dépressurisation hydraulique	●	●	
	Translation indépendante	●	●	
	Système de préchauffage automatique	●	●	
	Commandes proportionnelles du petit et du grand débits aux manipulateurs	●	●	
	Huile hydraulique VG32	●	○	
	Huile hydraulique VG46	○	○	
	Huile hydraulique VG68	○	○	
LIGNES HYDRAULIQUES	Lignes hydrauliques auxiliaires petit débit et grand débit	●	●	
	Lignes hydrauliques auxiliaires de pilotage d'attache rapide	●	●	
CABINE	Siège chauffant à suspension pneumatique	●	●	
	Moniteur couleur 25 cm	●	●	
	Éclairage de cabine à LED	●	●	
	Climatisation	●	●	
	Radio DAB+ (FM/AM + AUX + USB et Bluetooth® avec téléphone mains libres)	●	●	
	Faisceau électrique pour quatre phares additionnels et un gyrophare de cabine	●	●	
	Essuie-glace à parallélogramme	●	●	
	Alimentation 12V	●	●	
	Défecteur de pluie	○	○	
	Store pare-soleil	●	●	
	Large repose-pieds	●	●	
	PHARES	Deux projecteurs de travail à LED sur la flèche, un sur la tourelle et deux sur le contrepoids arrière	●	●
		Deux projecteurs de travail à LED haut de cabine	○	○
ÉQUIPEMENT DE TRAVAIL	Flèche monobloc (6,20 m)	●	○	
	Flèche articulée	○	○	
	Balancier standard (3,10 m)	●	○	
	Balancier court (2,40 m)	○	○	
	Biellette de godet avec crochet de levage	●	●	
CONTREPOIDS	Contrepoids standard	●	●	
CHÂSSIS	Tuiles acier de 600 mm	●	○	
	Tuiles acier à double arête de 600 mm	○	○	
	Tuiles acier de 700 mm	○	○	
	Tuiles acier de 800 mm	○	○	
	Tuiles acier de 850 mm	○	○	
	Guide chaîne central	●	●	
	Deux guides chaîne additionnels	○	○	
	Blindage du châssis inférieur	●	●	
SÉCURITÉ	Lame de nivellement de 3,19 m pour chenilles de 600 mm	○	○	
	Arrêt d'urgence du moteur	●	●	
	Mode d'utilisation forcé des pompes (interrupteur d'urgence KPSS)	●	●	
	Potentiomètre de régime moteur d'urgence (by-pass de la gestion électronique)	●	●	
	Vanne manuelle de descente d'urgence de l'équipement	●	●	
	Alarme de surcharge	●	●	
	Clapets de sécurité pour les vérins de flèche et du balancier	●	●	
	Cabine ROPS (ISO 12117-2:2008)	●	●	
	Protection de toit niveau II (ISO 10262:1998)	●	●	
	Protection frontale de cabine niveau II (ISO 10262:1998)	○	○	
	Trois caméras pour vision à 360°	●	●	
AUTRES	Indicateur de ceinture de sécurité sur le moniteur	●	●	
	Alarme de translation	○	○	
	Marteau brise glace	●	●	
	Pompe électrique de remplissage gasoil à arrêt automatique	●	●	
	Faisceau électrique pour éclairage du compartiment moteur	●	●	
	Peinture personnalisée	○	○	
	Télésurveillance et géolocalisation KOMEXS	●	●	

\*Le système de climatisation de cette machine contient un gaz à effet de serre fluoré HFC-134a (GWP 1430). Quantité de gaz 0,8 kg (équivalent CO<sub>2</sub> 1,2 t)  
 Remarque : Bluetooth® est une marque déposée de Bluetooth SIG Inc.

Remarque : Ce catalogue peut contenir des accessoires et autres équipements qui ne sont pas disponibles en option dans votre région. Il peut aussi contenir des photos de machines dont les caractéristiques sont différentes de celles qui sont vendues dans votre région. Consultez votre distributeur KOBELCO le plus proche pour lui faire part de vos besoins. Des équipements spécialisés sont indispensables pour utiliser ces machines pour des travaux de démolition. Contactez votre distributeur KOBELCO pour valider leurs utilisations. Dans le cadre de notre politique d'amélioration permanente, tous les modèles et caractéristiques sont modifiables sans préavis.

Copyright par **KOBELCO CONSTRUCTION MACHINERY CO., LTD.** Le contenu de ce catalogue ne peut en aucun cas être reproduit sans autorisation.

## KOBELCO CONSTRUCTION MACHINERY EUROPE B.V.

www.kobelco-europe.com



Pour plus d'information :